

# Asist®

## COLLAPSIBLE WATER BARREL



**1000 L**  
**500 L**  
**250 L**

### AR45100, AR4550, AR4525

#### PŘEKLAD PŮVODNÍHO NÁVODU K POUŽITÍ

PREKLAD PŮVODNÉHO NÁVODU NA POUŽITIE - AZ ALKALMAZÁSI ORSZÁGOS UTASÍTÁSOK FORDÍTÁSA - PREVOD IZVIRNIH NAVODIL ZA UPORABO  
- TLUMACZENIE ORYGINALNYCH INSTRUKCJI DO UŻYTKU - ÜBERSETZUNG DER URSPRÜNGLICHEN GEBRAUCHSANLEITUNG - PRIJEVOD PRETHODNE UPUTE ZA UPORABO  
TRANSLATION OF THE ORIGINAL OPERATING MANUAL - TRADUCTION DU MODE D'EMPLOI ORIGINAL  
TRADUZIONE DELLE ISTRUZIONI ORIGINALI PER L'USO - TRADUCCIÓN DE INSTRUCCIONES ORIGINALES DE USO -  
PREVOD ORIGINALNOG UPUTSTVA ZA UPOTREBU

|                                     |                        |         |
|-------------------------------------|------------------------|---------|
| CZE – SKLÁDACÍ SUD NA VODU          | - NÁVOD K POUŽITÍ      | 05 - 05 |
| SVK – SKLADACÍ SUD NA VODU          | - NÁVOD NA POUŽITIE    | 06 - 06 |
| HUN – ÖSSZECSUKHATÓ VÍZHORDÓ        | - KEZELÉSI UTASÍTÁS    | 07 - 07 |
| SVN – ZLOŽLJIV SOD ZA VODO          | - NAVODILA ZA UPORABO  | 08 - 08 |
| POL – SKŁADANA BECZKA NA WODĘ       | - INSTRUKCJA OBSŁUGI   | 09 - 09 |
| DEU – ZUSAMMENKLAPPBARES WASSERFASS | - GEBRAUCHSANLEITUNG   | 10 - 10 |
| HRV – SKLOPIVO BURE ZA VODU         | - NAPUTAK ZA UPORABU   | 11 - 11 |
| GBR – COLLAPSIBLE WATER BARREL      | - INSTRUCTIONS FOR USE | 12 - 12 |
| FRA – BARIL D'EAU PLIABLE           | - MODE D'EMPLOI        | 13 - 13 |
| ITA – BARILE D'ACQUA PIEGHEVOLE     | - ISTRUZIONI PER L'USO | 14 - 14 |
| ESP – BARRIL DE AGUA PLEGABLE       | - INSTRUCCIONES DE USO | 15 - 15 |
| SRB – RSKLOPIVO BURE ZA VODU        | - UPUTSTVO ZA UPOTREBU | 16 - 16 |

## SYMBOLS

Nářadí je určeno pouze pro domácí - hobby použití. • Nářadie je určené iba pre domáce - hobby použitie.  
A szerszám célja az otthoni - hobby használatra. • Orodje je namenjeno izključno za domačo ali hobi uporabo.  
Narzędzie jest przeznaczone jedynie do użycia domowego lub hobbystycznego. • Das Werkzeug ist nur für Haus - Hobbynutzung vorgesehen. • Alat je namijenjen samo za kućnu - hobi uporabu.  
The power tool is designed for domestic (hobby) use only. • L'appareil est conçu pour un usage domestique - bricoleur. • L'utensile è destinato solo all'uso domestico -hobbistica. • La herramienta está diseñada solo para uso en la casa - uso hobby • Alat je namenjen samo za kućnu upotrebu - hobi.



Před prvním použitím si přečtěte návod k obsluze  
Pred prvím použitím si prečítajte návod na použitie  
Beüzemelés előtt olvassa el a használati utasítást  
Pred prvo uporabo preberite navodila za uporabo!  
Przed pierwszym użyciem uważnie przeczytaj instrukcję obsługi.

Vor dem ersten Einsatz lesen Sie die Gebrauchsanleitung  
Prije prve uporabe molimo pročitati upute za rukovanje  
Read this manual before its first use  
Avant de mettre l'appareil en service, lisez attentivement  
Leggere le istruzioni per l'uso prima di utilizzarlo per la prima volta  
Lea las instrucciones de manejo antes de usar por primera vez  
Pre prve upotrebe prečítajte uputstvo za upotrebu



Nebezpečí  
Nebezpečie  
Figyelmeztetés  
Nevarnost!  
Niebezpieczeństwo  
Gefahr!

Opasnost  
Danger  
Danger  
Pericolo  
Peligro  
Opasnost

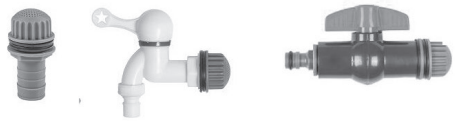
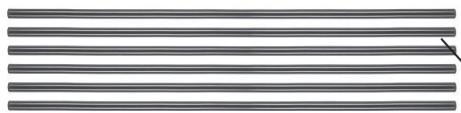
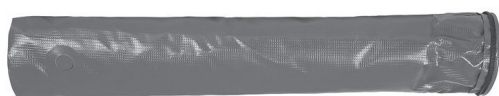
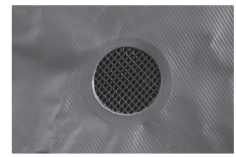
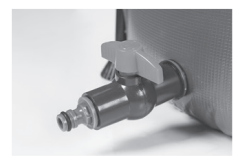
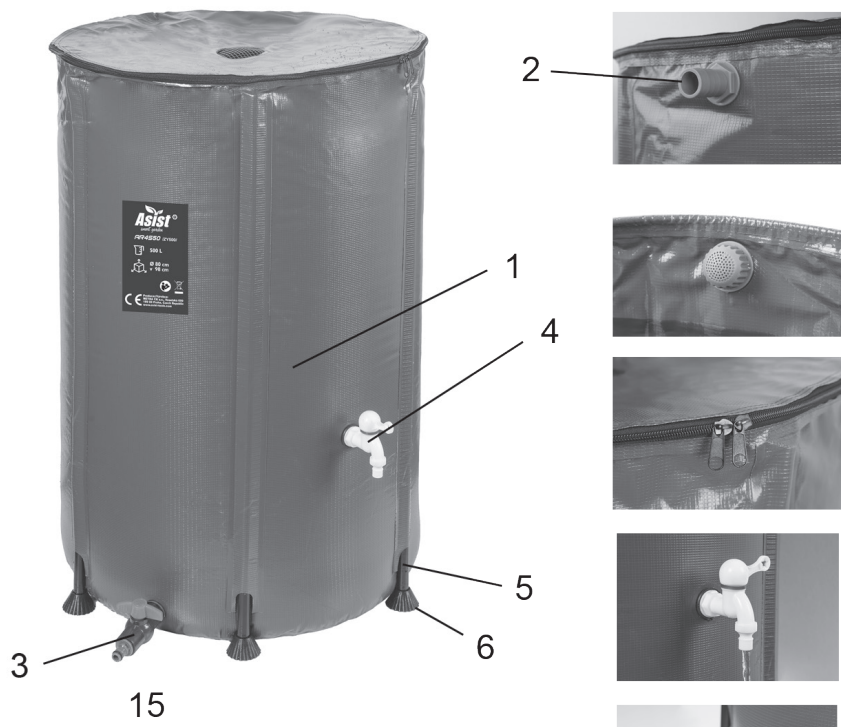

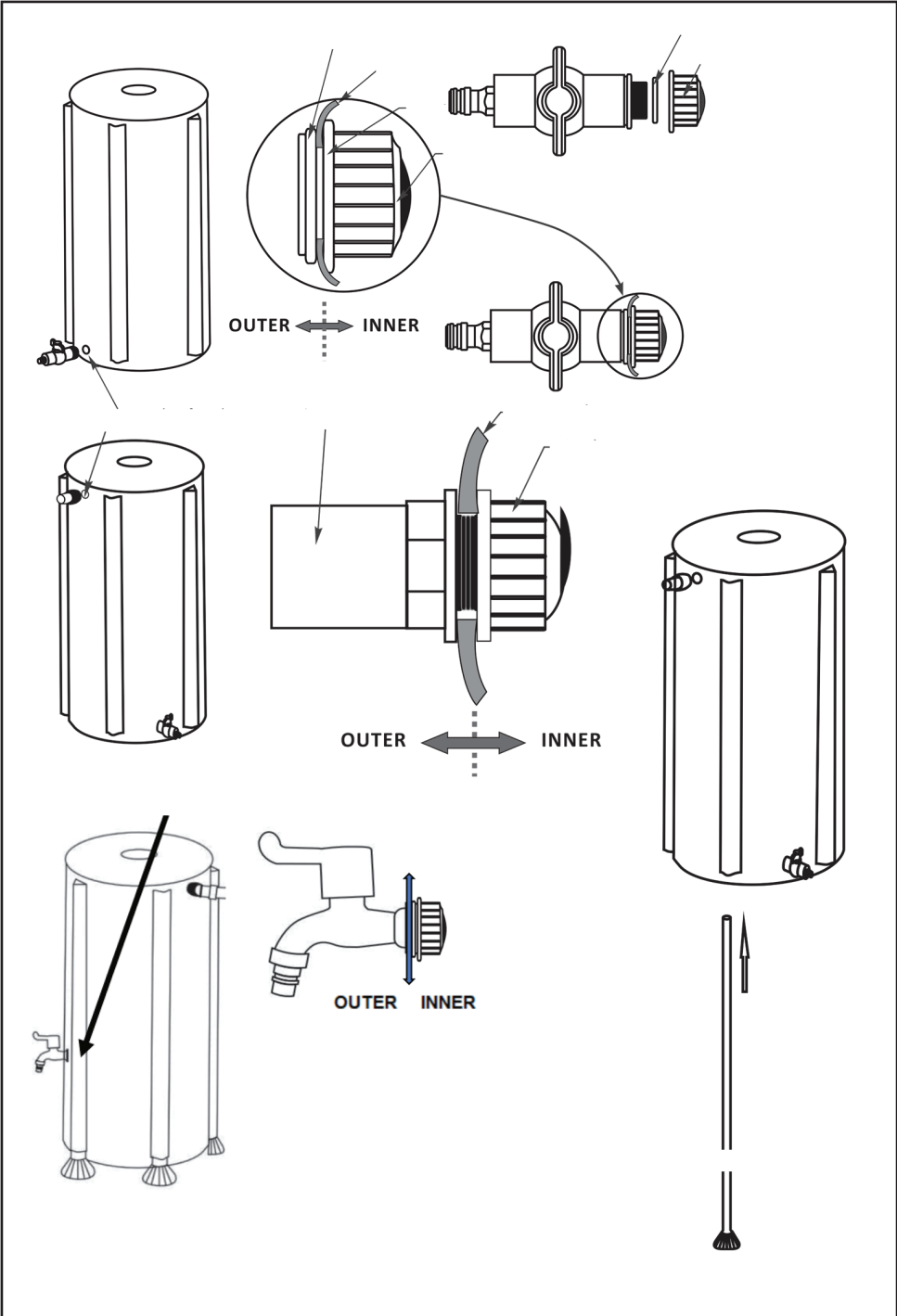

**DOPLŇUJÍCÍ BEZPEČNOSTNÍ POKYNY**

Před použitím si prosím přečtěte tyto bezpečnostní pokyny a pečlivě je uschovejte.

**DŮLEŽITÉ UPOZORNĚNÍ** - Pokud v zimních měsících klesne teplota pod 0 °C je zapotřebí vodu vypustit, jinak dojde k zamrznutí vody a poškození nádrže.

Velice praktická skládací nádrž na vodu, kterou lze snadno složit a opět rozložit. Nádrž je vyrobena ze syntetické PVC. Nádrž disponuje flexibilním potrubím, vypouštěcím ventilem a kohoutkem. Všechny vstupy a výstupy jsou zabezpečeny filtrem ze síťoviny.

**POPIS (A)**

- 1 Nádrž na vodu
- 2 Filtř z sítkou
- 3 Výstupní ventil
- 4 Kohoutek
- 5 Plastové podpěry
- 6 Nožičky

**Příslušenství:**

6 ks plastových podpěr o průměru 20 mm  
6 ks stabilní kónické nožičky  
přepadový kohoutek  
ventil z ABS umožňující připojení hadice  
každý vstup a výstup má síťový filtr - balení: 6 ks v krabici

**PIKTOGRAMY**

Piktogramy uvedené na obalu výrobku :

- a) Priemer
- b) Výška

**POUŽITÍ A PROVOZ**

Výrobky ASIST jsou určeny pouze pro domácí nebo hobby použití. Výrobce a dovozce nedoporučují používat toto nářadí v extrémních podmínkách a při vysokém zatížení. Jakékoliv další doplňující požadavky musí být předmětem dohody mezi výrobcem a odběratelem.

**Montáž**

Sud na vodu vyžaduje nenáročnou montáž a obvykle nevyžaduje žádné nástroje. Jeho sestavení trvá jen několik minut. Dodává se nesmontovaní, aby se zajistilo, že se komponenty během přepravy nepoškodí.

Ujistěte se, že podklad pod dešťovým sudem je pevný a rovný.

Plastové podpěry (5) nasunte do příslušných otvorů v plachtě sudu. Na spodek tyčí upevněte nožičky. (6) Filtřr z sítkou (2) upevněte v horním otvoru. Výstupní ventil (3) upevněte v otvoru zcela dolů. Kohoutek (4) upevněte v otvoru v dolní části. Na filtr (2) lze napojit odtok ze střešních svodů, a tak využívat dešťovou vodu.

Umístěte koš s dešťovým filtrem pod svod a připojte zahradní hadici ke spodnímu hrdlu kulového ventilu. Jeden konec přepadového adaptéru ve tvaru T je uzavřen a lze jej otevřít, aby se umožnilo zapojení druhého dešťového sudu do série.

**ČIŠTĚNÍ A ÚDRŽBA**

Údržba zahrnuje občasné odstraňování nečistot z filtračního koše. Před zimou je třeba odpojit dešťový sud, vyprázdnit jej, nechat spodní kulový ventil v otevřené poloze a dešťový sud vypláchnout zahradní hadicí. Doporučuje se skladování uvnitř, ale pokud jej ponecháte venku, nesmí obsahovat žádné tekutiny. Zamrzlé kapaliny by mohly poškodit dešťový válec a/nebo spodní kulový ventil a zrušit záruku.

**TECHNICKÉ ÚDAJE****Skládací sud na vodu 1000L**

Objem (L): 1000  
Odolná proti UV záření a plísni  
Rozměr (rozložený): 100cmx výška 125cm  
Barva: zelená

**Skládací sud na vodu 500L**

Objem (L): 500  
Odolná proti UV záření a plísni  
Rozměr (rozložený): 80cmx výška 98cm  
Barva: zelená

**Skládací sud na vodu 250L**

Objem (L): 250  
Odolná proti UV záření a plísni  
Rozměr (rozložený): 60cmx výška 88cm  
Barva: zelená

**ZÁRUKA**

V příloženém materiálu najdete specifikaci záručních podmínek.

**Datum výroby**

Datum výroby je zakomponováno do výrobního čísla uvedeného na štítku výrobku.

**DOPLŇUJÚCE BEZPEČNOSTNÉ POKYNY**

Pred použitím si prosím prečítajte tieto bezpečnostné pokyny a starostlivo ich uschovajte.

**DÔLEŽITÉ UPOZORNENIE** - Pokiaľ v zimných mesiacoch klesne teplota pod 0 °C je potrebné vodu vypustiť, inak dôjde k zamrznutiu vody a poškodeniu nádrže.

Veľmi praktická skladacia nádrž na vodu, ktorú je možné ľahko zložiť a opäť rozložiť. Nádrž je vyrobená zo syntetickej PVC. Nádrž disponuje flexibilným potrubím, vypúšťacím ventilom a kohútikom. Všetky vstupy a výstupy sú zabezpečené filtrom zo sieťoviny.

**OPIS (A)**

- 1 Nádrž na vodu
- 2 Filter z sieťkou
- 3 Výstupný ventil
- 4 Kohútik
- 5 Plastové podpery
- 6 Nožičky

Príslušenstvo:

- 6 ks plastových podpier s priemerom 20 mm
- 6 ks stabilné kónické nožičky
- prepadový kohútik
- ventil z ABS umožňujúci pripojenie hadice
- každý vstup a výstup má sieťový filter - balenie: 6 ks v krabici

**Piktogramy**

Piktogramy uvedené na obale výrobku :

- a) Priemer
- b) Výška

**POUŽITIE A PREVÁDZKA**

Výrobky ASIST sú určené iba pre domáce alebo hobby použitie. Výrobca a dovozca neodporúčajú používať toto náradie v extrémnych podmienkach a pri vysokom zaťažení. Akékoľvek ďalšie doplňujúce požiadavky musia byť predmetom dohody medzi výrobcom a odberateľom.

**Montáž**

Sud na vodu vyžaduje nenáročnú montáž a obvykle nevyžaduje žiadne nástroje. Jeho zostavenie trvá iba niekoľko minút. Dodáva sa nezmontované, aby sa zabezpečilo, že sa komponenty počas prepravy nepoškodia.

Uistite sa, že podklad pod dažďovým sudom je pevný a rovný.

Plastové podpery (5) nasúvajte do príslušných otvorov v plachte suda. Na spodok tyčí upevnite nožičky. (6)

Filter z sieťkou (2) upevnite v hornom otvore.

Výstupný ventil (3) upevnite v otvore úplne dole.

Kohútik (4) upevnite v otvore v dolnej časti.

Na filter (2) je možné napojiť odtok zo strešných zvodov, a tak využívať dažďovú vodu.

Umiestnite kôš s dažďovým filtrom pod zvod a pripojte záhradnú hadicu k spodnému hrdlu guľového ventilu. Jeden koniec prepádového adaptéra v tvare T je uzavretý a je možné ho otvoriť, aby sa umožnilo zapojenie druhého dažďového suda do série.

**ČISTENIE A ÚDRŽBA**

Údržba zahŕňa občasné odstraňovanie nečistôt z filtračného koša. Pred zimou je potrebné odpojiť dažďový sud, vyprázdniť ho, nechať spodný guľový ventil v otvorenej polohe a dažďový sud vypláchnuť záhradnou hadicou. Odporúča sa skladovanie vo vnútri, ale pokiaľ ho ponecháte vonku, nesmie obsahovať žiadne tekutiny. Zamrznuté kvapaliny by mohli poškodiť dažďový valec a/alebo spodný guľový ventil a zrušiť záruku.

**TECHNICKÉ ÚDAJE**

**Skladací sud na vodu 1000L**

Objem (L): 1000

Odolná proti UV žiareniu a plesniam

Rozmer (rozložený): 100cmx výška 125cm

Farba: zelená

**Skladací sud na vodu 500L**

Objem (L): 500

Odolná proti UV žiareniu a plesniam

Rozmer (rozložený): 80cmx výška 98cm

Farba: zelená

**Skladací sud na vodu 250L**

Objem (L): 250

Odolná proti UV žiareniu a plesniam

Rozmer (rozložený): 60cmx výška 88cm

Farba: zelená

**ZÁRUKA**

V priloženom materiáli nájdete špecifikáciu záručných podmienok.

**Dátum výroby**

Dátum výroby je zakomponovaný do výrobného čísla uvedeného na štítku výrobku.

**TOVÁBBI BIZTONSÁGI UTASÍTÁSOK**

Kérjük, használat előtt olvassa el ezeket a biztonsági utasításokat, és gondosan őrizze meg.

**FONTOS FIGYELMEZTETÉS** - Ha a hőmérséklet a téli hónapokban 0 °C alá csökken, a vizet le kell engedni, különben a víz megfagy és a tartály megsérül.

Nagyon praktikus összecukható víztartály, amely könnyen össze- és újra kinyitható. A tartály szintetikus PVC-ből készült. A tartály rugalmas csővel, leeresztő szeleppel és csappal rendelkezik. Minden bemenetet és kimenetet hálózószűrő véd.

**LEÍRÁS (A)**

- 1 víztartály
- 2 Hálós szűrő
- 3 Kilépő szelep
- 4 Csaptelep
- 5 Műanyag tartó
- 6 láb

Kiegészítők:

- 6 db 20 mm átmérőjű műanyag tartó
- 6 db stabil kúpos láb túlfolyó csaptelep
- ABS szelep, amely lehetővé teszi a tömlő csatlakoztatását minden bemenet és kimenet hálózati szűrővel rendelkező - kiszerelés: 6 db dobozban

**Piktogramok**

A termék csomagolásán feltüntetett piktogramok:

- a) Átlagos
- b) Magasság

**HASZNÁLAT ÉS MŰKÖDTETÉS**

Építés

A vízfordó könnyű összeszerelést igényel, és általában nincs szükség szerszámra. Csak néhány percet vesz igénybe az összeszerelés. Összeszerelés után állapotban szállítjuk, hogy az alkatrészek ne sérüljenek meg a szállítás során.

Győződjön meg arról, hogy a talaj szilárd és vízszintes az esőfordó alatt.

Csúsztassa a műanyag tartókat (5) a hordófedél megfelelő nyílásaiba. Rögzítse a lábakat a rudak aljához. (6)

Rögzítse a hálózószűrőt (2) a felső nyílásba.

Rögzítse a kimeneti szelepet (3) egészen a nyílásba.

Rögzítse a csapot (4) az alsó részen lévő lyukba.

A tetőlefoliók lefolója a szűrőhöz (2) csatlakoztatható, és így az esővíz felhasználható.

Helyezzen egy esőszűrő kosarat a lefoló alá, és csatlakoztasson egy kerti tömlőt a gömbcsap alsó nyakához. A T-alakú túlfolyó adapter egyik vége zárt, és kinyitható, hogy sorba lehessen kötni egy második esőfordót.

**TISZTÍTÁS ÉS KARBANTARTÁS**

A karbantartás magában foglalja a törmelék időnkénti eltávolítását a szűrőkosárból. Tél előtt válassza le az esőfordót, ürítse ki, hagyja az alsó gömbcsapot nyitott helyzetben, és öblítse át az esőfordót egy kerti tömlővel. Beltéri tárolás javasolt, de ha kint hagyjuk, nem tartalmazhat folyadékot. A megfagyott folyadékok károsíthatják az esőhengert és/vagy az alsó golyócsapot, és érvényteleníthetik a garanciát.

**MŰSZAKI ADATOK**

**Összecukható vizes hordó 1000L**

Térfogat (L): 1000

Ellenáll az UV sugárzásnak és a gombáknak

Méret (kibontva): 100cm x magasság 125cm

Szín: zöld

**Összecukható vizes hordó 500L**

Térfogat (L): 500

Ellenáll az UV sugárzásnak és a gombáknak

Méret (kibontva): 80cm x magasság 98cm

Szín: zöld

**Összecukható vizes hordó 250L**

Térfogat (L): 250

Ellenáll az UV sugárzásnak és a gombáknak

Méret (kibontva): 60cm x magasság 88cm

Szín: zöld

**GARANCIA**

A mellékelt anyagban megtalálja a garanciális feltételek leírását.

**Gyártási dátum**

A gyártás dátumát a termék címkéjén feltüntetett gyártási szám tartalmazza.

**DODATNA VARNOSTNA NAVODILA**

Pred uporabo preberite ta varnostna navodila in jih skrbno shranite.

POMEMBNO OBVESTILO - Če temperatura v zimskih mesecih pade pod 0 °C, je treba vodo izčrpati, sicer bo voda zmrznila in rezervoar se bo poškodoval.

Zelo praktičen zložljiv rezervoar za vodo, ki ga je mogoče preprosto zložiti in znova razstaviti. Rezervoar je izdelan iz sintetičnega PVC-ja. Rezervoar ima gibljivo cev, odtočni ventil in pipo. Vsi vhodi in izhodi so zaščiteni z mrežastim filtrom.

**OPIS (A)**

- 1 rezervoar za vodo
- 2 Mrežasti filter
- 3 Izhodni ventil
- 4 Pipa
- 5 Plastični nosilci
- 6 nog

Dodatki:

- 6 plastičnih nosilcev s premerom 20 mm
- 6 kosov stabilnih stožčastih nog
- pretočna pipa
- ventil iz ABS, ki omogoča povezavo cevi vsak vhod in izhod ima mrežni filter - pakiranje: 6 kom v škatli

**PIKTOGRAMI**

Piktogrami, navedeni na embalaži izdelka:

- a) Povprečje
- b) Višina

**UPORABA IN DELOVANJE**

Izdelki ASIST so namenjeni izključno domači ali hobi uporabi. Proizvajalec in uvoznik odsvetujeta uporabo tega orodja v ekstremnih pogojih in pri velikih obremenitvah. Vse druge dodatne zahteve morajo biti predmet dogovora med proizvajalcem in kupcem.

Gradnja

Sod za vodo zahteva enostavno montažo in običajno ne zahteva orodja. Sestavljanje traja le nekaj minut. Dobavljen je nesestavljen, da zagotovite, da se komponente med transportom ne poškodujejo.

Prepričajte se, da so tla pod dežnim sodom trdna in ravna.

Potisnite plastične nosilce (5) v ustrezne luknje v pokrovu cevi. Noge pritrđite na dno palic. (6)  
Pritrđite mrežasti filter (2) v zgornjo odprtino.  
Pritrđite izpustni ventil (3) do konca navzdol v odprtino.

Pritrđite pipo (4) v luknjo v spodnjem delu.  
Odtok iz strešnih odtokov lahko priključimo na filter (2) in tako uporabimo deževnico.

Pod odtočno cev postavite košaro s filtrom za dež in priključite vrtno cev na spodnji vrat krogelnega ventila. En konec prelivnega adapterja v obliki črke T je zaprt in ga je mogoče odpreti, da omogočite zaporedno povezavo drugega sode za dež.

**ČIŠČENJE IN VZDRŽEVANJE**

Vzdrževanje vključuje občasno odstranjevanje ostankov iz košare filtra. Pred zimo je treba sod za deževnico odklopiti, izprazniti, spodnjo krogelno pipo pustiti v odprtem položaju in sod za deževnico splakniti z vrtno cevjo. Priporočljivo je shranjevanje v zaprtih prostorih, če pa ga pustite zunaj, ne sme vsebovati tekočine. Zamrznjene tekočine lahko poškodujejo dežni valj in/ali spodnji krogelni ventil ter razveljavijo garancijo

**TEHNIČNI PODATKI**

Zložljiv sod za vodo 1000L

Prostornina (L): 1000

Odporen na UV sevanje in glive

Dimenzije (razširjene): 100 cm x višina 125 cm

Barva: zelena

Zložljiv sod za vodo 500L

Prostornina (L): 500

Odporen na UV sevanje in glive

Dimenzije (razširjene): 80 cm x višina 98 cm

Barva: zelena

Zložljiv sod za vodo 250L

Prostornina (L): 250

Odporen na UV sevanje in glive

Dimenzije (razširjene): 60cm x višina 88cm

Barva: zelena

**GARANCIJA**

V priloženem gradivu boste našli specifikacijo garancijskih pogojev.

Datum izdelave

Datum proizvodnje je vključen v številko proizvodnje, navedeno na etiketi izdelka.



## DODATKOWE INSTRUKCJE BEZPIECZEŃSTWA

Przed użyciem należy zapoznać się z niniejszymi instrukcjami bezpieczeństwa i zachować je ostrożnie.

**WAŻNA UWAGA** - Jeżeli w miesiącach zimowych temperatura spadnie poniżej 0°C, należy spuścić wodę, w przeciwnym razie woda zamrze i zbiornik ulegnie uszkodzeniu.

Bardzo praktyczny składany zbiornik na wodę, który można łatwo złożyć i ponownie rozłożyć. Zbiornik wykonany jest z syntetycznego PCV. Zbiornik posiada elastyczną rurę, zawór spustowy i kran. Wszystkie wejścia i wyjścia są chronione filtrem siatkowym.

### OPIS (A)

- 1 Zbiornik na wodę
- 2 Filtr siatkowy
- 3 Zawór wylotowy
- 4 Kran
- 5 Plastikowe wsporniki
- 6 nóg

#### Akcesoria:

- 6 plastikowych podpórek o średnicy 20 mm
- 6 szt. stabilnych, stożkowych nóżek
- kran przelewowy
- zawór z ABS umożliwiający podłączenie węża
- każde wejście i wyjście posiada filtr sieciowy - opakowanie: 6 szt. w pudełku

### PIKTOGRAMY

Piktogramy umieszczone na opakowaniu produktu:

- a) Średnica
- b) Wysokość



### UŻYTKOWANIE I DZIAŁANIE

Produkty ASIST są przeznaczone wyłącznie do użytku domowego lub hobbystycznego. Producent i importer nie zaleca stosowania tego narzędzia w ekstremalnych warunkach i przy dużych obciążeniach. Wszelkie inne dodatkowe wymagania muszą być przedmiotem uzgodnień pomiędzy producentem a klientem.

#### Budowa

Beczka na wodę wymaga łatwego montażu i zwykle nie wymaga użycia narzędzi. Złożenie zajmuje tylko kilka minut. Dostarczany jest w stanie niezmontowanym, co gwarantuje, że elementy nie ulegną uszko-

dzeniu podczas transportu.

Upewnij się, że podłoże pod beczką na deszczówkę jest twarde i równe.

Wsuń plastikowe wsporniki (5) w odpowiednie otwory w pokrywie lufy. Przymocuj nogi do dolnej części drążków. (6) Zamocuj filtr siatkowy (2) w górnym otworze. Zamocuj zawór wylotowy (3) całkowicie w otworze. Zamocuj kran (4) w otworze w dolnej części. Odpływ z wpustów dachowych można podłączyć do filtra (2) i w ten sposób wykorzystać wodę deszczową.

Umieść kosz z filtrem deszczowym pod rynną spustową i podłącz wąż ogrodowy do dolnej szyjki zaworu kulowego. Jeden koniec adaptera przelewowego w kształcie litery T jest zamknięty i można go otworzyć, aby umożliwić szeregowe podłączenie drugiej beczki deszczowej.

### CZYSZCZENIE I KONSERWACJA

Konserwacja obejmuje okazjonalne usuwanie zanieczyszczeń z kosza filtra. Przed zimą należy odłączyć beczkę na deszczówkę, opróżnić ją, pozostawić dolny zawór kulowy w pozycji otwartej i przepłukać beczkę deszczówką wężem ogrodowym. Zaleca się przechowywanie w pomieszczeniu, ale pozostawione na zewnątrz nie może zawierać żadnych płynów. Zamarznięte płyny mogą uszkodzić cylinder deszczowy i/lub dolny zawór kulowy i unieważnić gwarancję.

### DANE TECHNICZNE

Składana beczka na wodę o pojemności 1000L  
Objętość (L): 1000

Odporny na promieniowanie UV i grzyby  
Wymiary (rozłożony): 100cm x wys. 125cm  
Kolor: zielony

Składana beczka na wodę 500L

Objętość (L): 500  
Odporny na promieniowanie UV i grzyby  
Wymiary (rozłożony): 80cm x wysokość 98cm  
Kolor: zielony

Składana beczka na wodę 250L

Objętość (L): 250  
Odporny na promieniowanie UV i grzyby  
Wymiary (rozłożony): 60cm x wysokość 88cm  
Kolor: zielony

### GWARANCJA

W załączonym materiale znajdziesz specyfikację warunków gwarancji.

#### Data produkcji

Data produkcji jest zawarta w numerze produkcji podanym na etykiecie produktu.

### ZUSÄTZLICHE SICHERHEITSHINWEISE

Bitte lesen Sie diese Sicherheitshinweise vor dem Gebrauch durch und bewahren Sie sie sorgfältig auf.

**WICHTIGER HINWEIS:** Sinkt die Temperatur in den Wintermonaten unter 0 °C, muss das Wasser abgelassen werden, da sonst das Wasser gefriert und der Tank beschädigt wird.

Ein sehr praktischer zusammenklappbarer Wassertank, der sich leicht zusammen- und wieder aufklappen lässt. Der Tank besteht aus synthetischem PVC. Der Tank verfügt über ein flexibles Rohr, ein Ablassventil und einen Wasserhahn. Alle Ein- und Ausgänge sind durch einen Netzfilter geschützt.

### BESCHREIBUNG (A)

- 1 Wassertank
- 2 Mesh-Filter
- 3 Auslassventil
- 4 Wasserhahn
- 5 Kunststoffstützen
- 6 Beine

Zubehör:

6 Kunststoffstützen mit einem Durchmesser von 20 mm, 6 Stück stabile konische Füße, Überlaufhahn Ventil aus ABS, das den Schlauchanschluss ermöglicht, Jeder Ein- und Ausgang verfügt über einen Netzwerfilter. Verpackung: 6 Stück im Karton

### PIKTOGRAMME

Auf der Produktverpackung aufgeführte Piktogramme:

- a) Durchschnittlich
- b) Höhe



### VERWENDUNG UND BETRIEB

ASIST-Produkte sind nur für den Heim- oder Hobbygebrauch bestimmt. Der Hersteller und Importeur empfiehlt, dieses Werkzeug nicht unter extremen Bedingungen und unter hoher Belastung zu verwenden. Darüber hinausgehende Anforderungen bedürfen der Vereinbarung zwischen Hersteller und Kunde.

**Konstruktion**

Ein Wasserfass erfordert eine einfache Montage und erfordert in der Regel kein Werkzeug. Der Zusammenbau dauert nur wenige Minuten. Die Lieferung erfolgt unmontiert, um sicherzustellen, dass die Komponenten beim Transport nicht beschädigt werden.

Stellen Sie sicher, dass der Boden unter der Regentonne fest und eben ist.

Schieben Sie die Kunststoffstützen (5) in die entsprechenden Löcher im Laufdeckel. Befestigen Sie die Beine an der Unterseite der Stangen. (6) Befestigen Sie den Netzfilter (2) in der oberen Öffnung. Befestigen Sie das Auslassventil (3) ganz unten in der Öffnung. Befestigen Sie den Wasserhahn (4) im Loch im unteren Teil. Der Ablauf der Dachabläufe kann an den Filter (2) angeschlossen und somit Regenwasser genutzt werden.

Platzieren Sie einen Regenfilterkorb unter dem Fallrohr und schließen Sie einen Gartenschlauch an den unteren Hals des Kugelhahns an. Ein Ende des T-förmigen Überlaufadapters ist geschlossen und kann geöffnet werden, um den Anschluss einer zweiten Regentonne in Reihe zu ermöglichen.

### REINIGUNG UND PFLEGE

Zur Wartung gehört das gelegentliche Entfernen von Schmutz aus dem Filterkorb. Vor dem Winter sollten Sie die Regentonne abklemmen, entleeren, den unteren Kugelhahn offen lassen und die Regentonne mit einem Gartenschlauch durchspülen. Die Lagerung im Innenbereich wird empfohlen, bei Lagerung im Freien dürfen sich jedoch keine Flüssigkeiten darin befinden. Gefrorene Flüssigkeiten könnten den Regenzyylinder und/oder das untere Kugelventil beschädigen und zum Erlöschen der Garantie führen.

### TECHNISCHE DATEN

**Zusammenklappbares Wasserfass 1000L**

**Volumen (L): 1000**

**Beständig gegen UV-Strahlung und Pilz**

**Abmessungen (erweitert): 100 cm x Höhe 125 cm**

**Farbe: grün**

**Zusammenklappbares Wasserfass 500L**

**Volumen (L): 500**

**Beständig gegen UV-Strahlung und Pilz**

**Abmessungen (erweitert): 80 cm x Höhe 98 cm**

**Farbe: grün**

**Zusammenklappbares Wasserfass 250L**

**Volumen (L): 250**

**Beständig gegen UV-Strahlung und Pilz**

**Abmessungen (erweitert): 60 cm x Höhe 88 cm**

**Farbe: grün**

### GARANTIE

Im beigefügten Material finden Sie die Spezifikation der Garantiebedingungen.

**Herstellungsdatum**

Das Produktionsdatum ist in der auf dem Produktetikett angegebenen Produktionsnummer enthalten.

### DODATNE SIGURNOSNE UPUTE

Prije uporabe pročitajte ove sigurnosne upute i pažljivo ih čuvajte.

**VAŽNA OBAVIJEST** - Ako temperatura padne ispod 0 °C u zimskim mjesecima, vodu je potrebno ispustiti, inače će se voda smrznuti i spremnik će se oštetiti.

Vrlo praktičan sklopivi spremnik za vodu koji se lako može sklopiti i ponovo rasklopiti. Spremnik je izrađen od sintetičkog PVC-a. Spremnik ima fleksibilnu cijev, odvodni ventil i slavinu. Svi ulazi i izlazi zaštićeni su mrežastim filtrom.

### OPIS (A)

- 1 Spremnik za vodu
- 2 Mrežasti filter
- 3 Izlazni ventil
- 4 Slavina
- 5 Plastični nosači
- 6 Noge

Pribor:

- 6 plastičnih nosača promjera 20 mm
- 6 kom stabilnih stožastih stopa
- preljevna slavina, ventil od ABS-a koji omogućuje spajanje crijeva, svaki ulaz i izlaz ima mrežni filter - pakiranje: 6 kom u kutiji

### PIKTOGRAMI

Piktogrami navedeni na pakiranju proizvođa:

- a) Prosječno
- b) Visina



### KORIŠTENJE I RAD

ASIST proizvodi namijenjeni su samo za kućnu ili hobi upotrebu. Proizvođač i uvoznik ne preporučuju korištenje ovog alata u ekstremnim uvjetima i pod velikim opterećenjem. Svi drugi dodatni zahtjevi moraju biti predmet dogovora između proizvođača i kupca.

Izgradnja

Bačva za vodu zahtijeva jednostavno sastavljanje i obično ne zahtijeva nikakav alat. Za sastavljanje je potrebno samo nekoliko minuta. Isporučuje se ne-sastavljen kako se komponente ne bi oštetile tijekom transporta.

Provjerite je li tlo ispod cijevi za kišu čvrsto i ravno. Gurnite plastične nosače (5) u odgovarajuće rupe na

poklopcu cijevi. Pričvrstite noge na dno šipki. (6) Pričvrstite mrežasti filter (2) u gornji otvor. Pričvrstite izlazni ventil (3) do kraja u otvor. Pričvrstite slavinu (4) u otvor u donjem dijelu. Odvod iz krovnih slivnika može se spojiti na filter (2) i tako se može koristiti kišnica.

Postavite košaru s filtrom za kišu ispod cijevi i spojite vrtno crijevo na donji vrat kuglastog ventila. Jedan kraj preljevnog adaptera u obliku slova T je zatvoren i može se otvoriti kako bi se omogućilo serijsko spajanje druge bačve za kišu.

### ČIŠĆENJE I ODRŽAVANJE

Održavanje uključuje povremeno uklanjanje krhotina iz košare filtera. Prije zime valja odspojiti kišnicu, isprazniti je, ostaviti donju kuglastu slavinu u otvorenom položaju i isprati kišnicu vrtnim crijevom. Preporuča se skladištenje u zatvorenom prostoru, ali ako se ostavi vani ne smije sadržavati nikakve tekućine. Smrznute tekućine mogu oštetiti cilindar za kišu i/ili donji kuglasti ventil i poništiti jamstvo.

### TEHNIČKI PODACI

**Sklopivo bure za vodu 1000L**

**Volumen (L): 1000**

**Otporan na UV zračenje i gljivice**

**Dimenzije (razvučene): 100cm x visina 125cm**

**Boja: zelena**

**Sklopivo bure za vodu 500L**

**Volumen (L): 500**

**Otporan na UV zračenje i gljivice**

**Dimenzije (razvučene): 80cm x visina 98cm**

**Boja: zelena**

**Sklopivo bure za vodu 250L**

**Zapremina (L): 250**

**Otporan na UV zračenje i gljivice**

**Dimenzije (razvučene): 60cm x visina 88cm**

**Boja: zelena**

**JAMČITI**

U priloženom materijalu pronaći ćete specifikaciju jamstvenih uvjeta.

**Datum proizvodnje**

Datum proizvodnje uključen je u proizvodni broj naveden na etiketi proizvoda.

### ADDITIONAL SAFETY INSTRUCTIONS

Please read these safety instructions before use and keep them carefully.

**IMPORTANT NOTICE** - If the temperature drops below 0 °C in the winter months, the water must be drained, otherwise the water will freeze and the tank will be damaged.

A very practical collapsible water tank that can be easily folded and unfolded again. The tank is made of synthetic PVC. The tank has a flexible pipe, a drain valve and a tap. All inputs and outputs are protected by a mesh filter.

### DESCRIPTION (A)

- 1 Water tank
- 2 Mesh filter
- 3 Outlet valve
- 4 Faucet
- 5 Plastic supports
- 6 Legs

#### Accessories:

- 6 plastic supports with a diameter of 20 mm
- 6 pcs of stable conical feet
- overflow faucet
- valve from ABS allowing hose connection
- each input and output has a network filter - packaging: 6 pcs in a box

### PICTOGRAMS

Pictograms listed on the product packaging:

- a) Average
- b) Height



### USE AND OPERATION

ASIST products are intended for home or hobby use only. The manufacturer and importer do not recommend using this tool in extreme conditions and under heavy loads. Any other additional requirements must be subject to agreement between the manufacturer and the customer.

#### Construction

A water barrel requires easy assembly and usually requires no tools. It only takes a few minutes to assemble. It is supplied unassembled to ensure that the components are not damaged during transport.

Make sure the ground under the rain barrel is firm and level.

Slide the plastic supports (5) into the corresponding holes in the barrel cover. Attach the legs to the bottom of the bars. (6)

Fix the mesh filter (2) in the upper opening.

Fix the outlet valve (3) all the way down in the opening.

Fix the faucet (4) in the hole in the lower part.

The drain from the roof drains can be connected to the filter (2) and thus rainwater can be used.

Place a rain filter basket under the downspout and connect a garden hose to the bottom neck of the ball valve. One end of the T-shaped overflow adapter is closed and can be opened to allow a second rain barrel to be connected in series.

### CLEANING AND MAINTENANCE

Maintenance includes occasional removal of debris from the filter basket. Before winter, you should disconnect the rain barrel, empty it, leave the lower ball valve in the open position and flush the rain barrel with a garden hose. Indoor storage is recommended, but if left outside it must not contain any liquids. Frozen fluids could damage the rain cylinder and/or lower ball valve and void the warranty.

### TECHNICAL DATA

**Collapsible water barrel 1000L**

Volume (L): 1000

Resistant to UV radiation and fungi

Dimensions (expanded): 100cm x height 125cm

Color: green

**Collapsible water barrel 500L**

Volume (L): 500

Resistant to UV radiation and fungi

Dimensions (expanded): 80cm x height 98cm

Color: green

**Collapsible water barrel 250L**

Volume (L): 250

Resistant to UV radiation and fungi

Dimensions (expanded): 60cm x height 88cm

Color: green

### GUARANTEE

In the attached material you will find the specification of warranty conditions.

#### Date of manufacture

The production date is incorporated into the production number indicated on the product label.

## CONSIGNES DE SÉCURITÉ SUPPLÉMENTAIRES

Veillez lire ces consignes de sécurité avant utilisation et conservez-les soigneusement.

**AVIS IMPORTANT** - Si la température descend en dessous de 0 °C pendant les mois d'hiver, l'eau doit être vidangée, sinon l'eau gèlera et le réservoir sera endommagé.

Un réservoir d'eau pliable très pratique qui peut être facilement plié et déplié. Le réservoir est en PVC synthétique. Le réservoir est équipé d'un tuyau flexible, d'un robinet de vidange et d'un robinet. Toutes les entrées et sorties sont protégées par un filtre maillé.

### DESCRIPTION (A)

- 1 réservoir d'eau
- 2 filtres à mailles
- 3 Vanne de sortie
- 4 Robinet
- 5 supports en plastique
- 6 pattes

#### Accessoires:

- 6 supports en plastique d'un diamètre de 20 mm
- 6 pièces de pieds coniques stables
- robinet de trop-plein
- valve en ABS permettant le raccordement du tuyau
- chaque entrée et sortie dispose d'un filtre réseau - emballage : 6 pièces dans une boîte

### PICTOGRAMMES

Pictogrammes figurant sur l'emballage du produit :

- a) Moyenne
- b) Hauteur

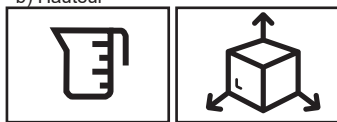

### UTILISATION ET FONCTIONNEMENT

Les produits ASIST sont destinés uniquement à un usage domestique ou amateur. Le fabricant et l'importateur déconseillent d'utiliser cet outil dans des conditions extrêmes et sous de lourdes charges. Toute autre exigence supplémentaire doit faire l'objet d'un accord entre le fabricant et le client.

#### Construction

Un baril d'eau nécessite un assemblage facile et ne nécessite généralement aucun outil. L'assemblage ne prend que quelques minutes. Il est fourni démonté pour garantir que les composants ne soient pas

endommagés pendant le transport.

Assurez-vous que le sol sous le baril de pluie est ferme et de niveau.

Faites glisser les supports en plastique (5) dans les trous correspondants du couvercle du canon. Fixez les pieds au bas des barres. (6)

Fixez le filtre à mailles (2) dans l'ouverture supérieure. Fixez la vanne de sortie (3) jusqu'en bas dans l'ouverture. Fixez le robinet (4) dans le trou en partie inférieure. L'évacuation des siphons de toit peut être raccordée au filtre (2) et ainsi l'eau de pluie peut être utilisée.

Placez un panier de filtre anti-pluie sous le tuyau de descente et connectez un tuyau d'arrosage au col inférieur du robinet à tournant sphérique. Une extrémité de l'adaptateur de trop-plein en forme de T est fermée et peut être ouverte pour permettre de connecter un deuxième baril de pluie en série.

### NETTOYAGE ET ENTRETIEN

L'entretien comprend l'élimination occasionnelle des débris du panier-filtre. Avant l'hiver, vous devez débrancher le baril de pluie, le vider, laisser le robinet à bille inférieur en position ouverte et rincer le baril de pluie avec un tuyau d'arrosage. Le stockage à l'intérieur est recommandé, mais s'il est laissé à l'extérieur, il ne doit contenir aucun liquide. Les liquides gelés pourraient endommager le cylindre pluvial et/ou le robinet à bille inférieur et annuler la garantie.

### DONNÉES TECHNIQUES

**Baril d'eau pliable 1000L**

Volume (L) : 1000

Résistant aux rayons UV et aux champignons

Dimensions (déplié) : 100 cm x hauteur 125 cm

Couleur : vert

**Baril d'eau pliable 500L**

Volume (L) : 500

Résistant aux rayons UV et aux champignons

Dimensions (déployé) : 80cmx hauteur 98cm

Couleur : vert

**Baril d'eau pliable 250L**

Volume (L) : 250

Résistant aux rayons UV et aux champignons

Dimensions (déployé) : 60cmx hauteur 88cm

Couleur : vert

#### GARANTIE

Dans le matériel ci-joint, vous trouverez la spécification des conditions de garantie.

#### Date de fabrication

La date de production est intégrée au numéro de production indiqué sur l'étiquette du produit.

### ULTERIORI ISTRUZIONI DI SICUREZZA

Si prega di leggere queste istruzioni di sicurezza prima dell'uso e di conservarle con cura.

**AVVISO IMPORTANTE** - Se la temperatura scende sotto 0 °C nei mesi invernali, l'acqua deve essere scaricata, altrimenti l'acqua congelerà e il serbatoio verrà danneggiato.

Un serbatoio dell'acqua pieghevole molto pratico che può essere facilmente piegato e aperto di nuovo. Il serbatoio è realizzato in PVC sintetico. Il serbatoio è dotato di tubo flessibile, valvola di scarico e rubinetto. Tutti gli ingressi e le uscite sono protetti da un filtro a rete.

### DESCRIZIONE (A)

- 1 serbatoio dell'acqua
- 2 Filtro a rete
- 3 Valvola di uscita
- 4 Rubinetto
- 5 Supporti in plastica
- 6 gambe

Accessori:

- 6 supporti in plastica del diametro di 20 mm
- 6 piedini conici stabili
- rubinetto di troppopieno
- valvola in ABS che consente il collegamento del tubo
- ogni ingresso e uscita è dotato di filtro di rete - confezione: scatola da 6 pz

### PITTOGRAMMI

Pittogrammi riportati sulla confezione del prodotto:

- a) Nella media
- b) Altezza



### USO E FUNZIONAMENTO

I prodotti ASIST sono destinati esclusivamente all'uso domestico o hobbistico. Il produttore e l'importatore sconsigliano l'utilizzo di questo strumento in condizioni estreme e sotto carichi pesanti. Eventuali altri requisiti aggiuntivi devono essere oggetto di accordo tra il produttore e il cliente.

Costruzione

Un barile d'acqua richiede un facile assemblaggio e di solito non richiede attrezzi. Ci vogliono solo pochi minuti per assemblarlo. Viene fornito smontato per garantire che i componenti non vengano danneggiati

durante il trasporto.

Assicurarsi che il terreno sotto il barile della pioggia sia solido e livellato.

Far scorrere i supporti in plastica (5) nei fori corrispondenti del coperchio della canna. Attacca le gambe alla parte inferiore delle barre. (6)  
Fissare il filtro a rete (2) nel foro superiore.  
Fissare la valvola di scarico (3) fino in fondo nel foro.  
Fissare il rubinetto (4) nel foro presente nella parte inferiore. Lo scarico degli scarichi sul tetto può essere collegato al filtro (2) e quindi è possibile utilizzare l'acqua piovana.

Posiziona un cestello del filtro antipioggia sotto il pluviale e collega un tubo da giardino al collo inferiore della valvola a sfera. Un'estremità dell'adattatore di troppopieno a forma di T è chiusa e può essere aperta per consentire il collegamento in serie di un secondo barile per la pioggia.

### PULIZIA E MANUTENZIONE

La manutenzione include la rimozione occasionale dei detriti dal cestello del filtro. Prima dell'inverno, è necessario scollegare il barile della pioggia, svuotarlo, lasciare la valvola a sfera inferiore in posizione aperta e sciacquare il barile della pioggia con un tubo da giardino. Si consiglia lo stoccaggio al coperto, ma se lasciato all'aperto non deve contenere liquidi. I liquidi congelati potrebbero danneggiare il cilindro della pioggia e/o la valvola a sfera inferiore e invalidare la garanzia.

### DATI TECNICI

**Barile d'acqua pieghevole da 1000 litri**

**Volume (l): 1000**

**Resistente ai raggi UV e ai funghi**

**Dimensioni (esteso): 100 cm x altezza 125 cm**

**Colore: verde**

**Barile d'acqua pieghevole da 500 litri**

**Volume (l): 500**

**Resistente ai raggi UV e ai funghi**

**Dimensioni (aperto): 80 cm x altezza 98 cm**

**Colore: verde**

**Barile d'acqua pieghevole da 250 litri**

**Volume (l): 250**

**Resistente ai raggi UV e ai funghi**

**Dimensioni (esteso): 60 cm x altezza 88 cm**

**Colore: verde**

### GARANZIA

**Nel materiale allegato troverete la specifica delle condizioni di garanzia.**

### Data di produzione

**La data di produzione è incorporata nel numero di produzione indicato sull'etichetta del prodotto.**

### INSTRUCCIONES DE SEGURIDAD ADICIONALES

Lea estas instrucciones de seguridad antes de usarlas y consérvelas atentamente.

**AVISO IMPORTANTE** - Si la temperatura desciende por debajo de 0 °C en los meses de invierno, se debe drenar el agua, de lo contrario el agua se congelará y el tanque se dañará.

Un depósito de agua plegable muy práctico que se puede plegar y desplegar fácilmente. El depósito está fabricado en PVC sintético. El tanque tiene una tubería flexible, una válvula de drenaje y un grifo. Todas las entradas y salidas están protegidas por un filtro de malla.

### DESCRIPCIÓN (A)

- 1 tanque de agua
- 2 filtro de malla
- 3 válvula de salida
- 4 grifo
- 5 soportes de plástico
- 6 patas

Accesorios:

- 6 soportes de plástico con un diámetro de 20 mm.
- 6 piezas de pies cónicos estables
- grifo de desbordamiento
- válvula de ABS que permite la conexión de manguera
- cada entrada y salida tiene un filtro de red - embalaje:
- 6 unidades en una caja

### PICTOGRAMAS

Pictogramas enumerados en el embalaje del producto:

- a) Promedio
- b) altura



### USO Y FUNCIONAMIENTO

Los productos ASIST están destinados únicamente para uso doméstico o de hobby. El fabricante y el importador no recomiendan el uso de esta herramienta en condiciones extremas y bajo cargas pesadas. Cualquier otro requisito adicional deberá estar sujeto a acuerdo entre el fabricante y el cliente.

**Construcción**

Un barril de agua requiere un montaje sencillo y normalmente no requiere herramientas. Sólo lleva unos minutos montarlo. Se suministra desmontado para

garantizar que los componentes no sufran daños durante el transporte.

Asegúrese de que el suelo debajo del barril de lluvia esté firme y nivelado.

Deslice los soportes de plástico (5) en los orificios correspondientes de la tapa del cañón. Coloque las patas en la parte inferior de las barras. (6) Fijar el filtro de malla (2) en la abertura superior. Fije la válvula de salida (3) hasta el fondo en la abertura. Fijar el grifo (4) en el orificio de la parte inferior. El desagüe de los desagües del tejado se puede conectar al filtro (2) y así se puede aprovechar el agua de lluvia.

Coloque una canasta de filtro de lluvia debajo de la bajante y conecte una manguera de jardín al cuello inferior de la válvula de bola. Un extremo del adaptador de rebosadero en forma de T está cerrado y se puede abrir para permitir conectar un segundo barril de lluvia en serie.

### LIMPIEZA Y MANTENIMIENTO

El mantenimiento incluye la eliminación ocasional de residuos de la canasta del filtro. Antes del invierno, debe desconectar el barril de lluvia, vaciarlo, dejar la válvula de bola inferior en posición abierta y lavar el barril de lluvia con una manguera de jardín. Se recomienda el almacenamiento en interiores, pero si se deja afuera no debe contener ningún líquido. Los fluidos congelados podrían dañar el cilindro de lluvia y/o la válvula de bola inferior y anular la garantía.

### DATOS TÉCNICOS

**Barril de agua plegable 1000L**

Volumen (L): 1000

Resistente a la radiación UV y a los hongos.

Dimensiones (ampliadas): 100 cm x altura 125 cm

color: verde

**Barril de agua plegable 500L**

Volumen (litros): 500

Resistente a la radiación UV y a los hongos.

Dimensiones (ampliadas): 80 cm x altura 98 cm

color: verde

**Barril de agua plegable 250L**

Volumen (L): 250

Resistente a la radiación UV y a los hongos.

Dimensiones (ampliadas): 60 cm x altura 88 cm

color: verde

### GARANTIZAR

En el material adjunto encontrará la especificación de condiciones de garantía.

### Fecha de fabricación

La fecha de producción se incorpora al número de producción indicado en la etiqueta del producto.

**DODATNA BEZBEDOSNA UPUTSTVA**

Molimo pročitajte ova bezbednosna uputstva pre upotrebe i pažljivo ih čuvajte.

**VAŽNO OBAVEŠTENJE** - Ako temperatura padne ispod 0 °C u zimskim mesecima, voda se mora ispuštiti, inače će se voda smrznuti i rezervoar će se oštetiti.

Veoma praktičan sklopivi rezervoar za vodu koji se lako može sklopiti i ponovo rasklopiti. Rezervoar je napravljen od sintetičkog PVC-a. Rezervoar ima fleksibilnu cev, odvodni ventil i slavinu. Svi ulazi i izlazi su zaštićeni mrežastim filterom.

**OPIS (A)**

- 1 Rezervoar za vodu
- 2 Mrežasti filter
- 3 Izlazni ventil
- 4 Slavina
- 5 Plastični nosači
- 6 Legs

Dodatna oprema:

- 6 plastičnih nosača prečnika 20 mm
- 6 kom stabilnih konusnih stopa prelivna slavina ventil od ABS-a koji omogućava priključak creva svaki ulaz i izlaz ima mrežni filter - pakovanje: 6 kom u kutiji

**PIKTOGRAMI**

Piktogrami navedeni na pakovanju proizvoda:

- a) Prosečan
- b) Visina

**UPOTREBA I RAD**

ASIST proizvodi su namenjeni samo za kućnu ili hobi upotrebu. Proizvođač i uvoznik ne preporučuju korišćenje ovog alata u ekstremnim uslovima i pod velikim opterećenjem. Svi drugi dodatni zahtevi moraju biti predmet dogovora između proizvođača i kupca.

Izgradnja

Bure za vodu zahteva lako sklapanje i obično ne zahteva nikakav alat. Potrebno je samo nekoliko minuta za sastavljanje. Isporučuje se nesastavljen kako bi se osiguralo da se komponente ne oštete tokom transporta.

Uverite se da je tlo ispod bureta za kišu čvrsto i

ravno.

Gurnite plastične nosače (5) u odgovarajuće rupe na poklopcu cevi. Pričvrstite noge na dno šipki. (6)  
Učvrstite mrežasti filter (2) u gornji otvor.  
Učvrstite izlazni ventil (3) do kraja u rupu.  
Učvrstite slavinu (4) u rupu u donjem delu.  
Odvod iz krovnih slivnika se može priključiti na filter (2) i tako se može koristiti kišnica.

Postavite korpu za filter za kišu ispod ispusta i povežite baštensko crevo na donji vrat kugličnog ventila. Jedan kraj adaptera za prelivanje u obliku slova T je zatvoren i može se otvoriti kako bi se omogućilo serijsko povezivanje druge bure za kišu.

**ČIŠĆENJE I ODRŽAVANJE**

Održavanje uključuje povremeno uklanjanje ostataka iz korpe filtera. Pre zime, trebalo bi da odvojite bure za kišu, ispraznite ga, ostavite donji kuglični ventil u otvorenom položaju i isperite bure za kišu baštenskim crevom. Preporučuje se skladištenje u zatvorenom prostoru, ali ako se ostavi napolju, ne sme da sadrži tečnost. Zamrznute tečnosti mogu oštetiti cilindar za kišu i/ili donji kuglični ventil i poništiti garanciju.

**TEHNIČKI PODACI**

**Sklopivo bure za vodu 1000L**

Zapremina (L): 1000

Otporan na UV zračenje i gljivice

Dimenzije (prošireno): 100cm k visina 125cm

Boja: zelena

**Sklopivo bure za vodu 500L**

Zapremina (L): 500

Otporan na UV zračenje i gljivice

Dimenzije (prošireno): 80cm k visina 98cm

Boja: zelena

**Sklopivo bure za vodu 250L**

Zapremina (L): 250

Otporan na UV zračenje i gljivice

Dimenzije (prošireno): 60cmk visina 88cm

Boja: zelena

**GARANCIJA**

U priloženom materijalu ćete naći specifikaciju uslova garancije.

**Datum proizvodnje**

Datum proizvodnje je uključen u proizvodni broj naveden na etiketi proizvoda.



## ZÁRUČNÍ LIST - CZE

### Záruční podmínky

1. Na uvedený výrobek zn. ASIST poskytuje spol. Wetra ČR a.s. 24 měsíční záruku od data prodeje. Životnost baterie je 6 měsíců od data prodeje. Záruční podmínky se řídí příslušnými ustanoveními občanského zákoníku.
2. Záruka se nevztahuje na opotřebení výrobku způsobené jeho obvyklým používáním. To znamená, záruka se nevztahuje na uhlíky, mazací tuky, pryžová těsnění na pohyblivých částech výrobku či běžné opotřebení pohyblivých částí, apod. Vzhledem k tomu, že nářadí ASIST je určeno pouze pro domácí – hobby použití, výrobce ani dovozce nedoporučují používat toto nářadí v extrémních podmínkách a pro podnikatelskou činnost.
3. V případě, že bude uplatněna zákazníkem záruka na škody a závady zaviněné neodborným zacházením, přetížením, použitím nesprávného příslušenství, mechanickými poškozeními, zásahem nepovoláné osoby a přirozeným opotřebením, může toto být důvodem pro zamítnutí reklamace.
4. Dovozece ani prodejce neodpovídají za škody způsobené neodborným zacházením a obsluhou s tímto výrobkem. Používejte výrobek výhradně v souladu s přiloženým návodem k použití.
5. V případě uplatnění reklamace doporučujeme předložit doklad, kterým zákazník prokáže zakoupení výrobku, kde bývá vyznačeno: datum prodeje, typové označení výrobku, sériové číslo, razítko prodejce a podpis prodávajícího. Z důvodu rychlejšího vyřízení reklamace a snadnější identifikaci výrobku doporučujeme nechat si vyplnit záruční list, který je součástí průvodní dokumentace.
6. Doporučujeme nářadí zasílat do záruční opravy s vloženým dokladem o zakoupení výrobku (eventuálně kopii). Z výše uvedených důvodů doporučujeme přiložit vyplněný záruční list. Výrobek doporučujeme zasílat v pevném obalu (doporučujeme původní obal uzpůsobený přímo na výrobek), zabráníte tím případnému poškození při transportu.
7. Reklamaci uplatněte u prodejců, kde jste výrobek nebo nářadí zakoupili, případně v autorizovaném servisu uvedeném v tomto návodu.
8. Pokud bude servisním technikem při kontrole reklamovaného výrobku zjištěno, že závada byla způsobena nesprávným použitím výrobku a reklamace bude tudíž zamítnuta, je možné sjednat mimozáruční opravu, která bude provedena v domluveném termínu a na náklady majitele výrobku.
9. Společnost Wetra ČR a.s. nabízí zákazníkům možnost prodloužení záruky až na 36 měsíců. K získání nároku na tuto prodlouženou záruku nad rámec zákonné záruční doby (24 měsíců) je nutné splnit následující podmínky:
  - a) Před vypršením zákonné záruční lhůty si nechat funkční výrobek bezplatně prohlédnout v autorizovaném servisu. Plně funkční výrobek musí být doručen do servisního střediska v období od 21 měsíců do 24 měsíců od data nákupu výrobku.
  - b) K této bezplatné záruční prohlídce za účelem prodloužení záruční doby je zákazník povinen se prokázat originálem tohoto záručního listu potvrzeného prodejcem. V záručním listu musí být čitelně uvedeno datum koupě výrobku, typové označení a sériové číslo výrobku. Současně se záručním listem je nutné předložit originál stvrzenky o koupi zboží.
  - c) Plně funkční výrobek musí být doručen k servisní prohlídce čistý a kompletní t.z. včetně všech součástí a příslušenství.
  - d) Po provedení servisní prohlídky bude zákazníkovi v záručním listu potvrzen nárok na bezplatnou prodlouženou záruku o jeden rok.
  - e) Dopravu ze servisu k zákazníkovi zajišťuje výrobce na náklady zákazníka.



Výrobek:

Typ:

Sériové číslo:

Razítko a podpis:

Datum prodeje:

Záznamy opravy:

*Doporučujeme při uplatnění reklamace předložit doklad o zakoupení výrobku nebo případně záruční list. Vyrobeno pro RS-WETRA Group v PRC. Sběrné místo pozáručního servisu:*

**RS-WETRA Group, servis nářadí ASIST**  
**Areál Moravolen, Janáčkova 760/4, 796 01 Jeseník**  
**[www.asist-tools.com](http://www.asist-tools.com)**

## ZÁRUČNÍ LIST - SVK

### Záručné podmienky

1. Na uvedený výrobok zn. ASIST poskytujete spol. Wetra ČR a.s. 24 mesiacov záruku od dátumu predaja. Životnosť batérie je 6 mesiacov od dátumu predaja. Záručné podmienky sa riadia príslušnými ustanoveniami Občianskeho zákonníka.
2. Záruka sa nevzťahuje na opotrebenie výrobku spôsobené jeho obvyklým používaním. To znamená, záruka sa nevzťahuje na uhlíky, mazacie tuky, gumové tesnenia na pohyblivých častiach výrobku či bežné opotrebovanie pohyblivých častí, a pod. Vzhľadom na to, že náradie ASIST je určené iba pre domáce - hobby použitie, výrobca ani dovozca neodporúčajú používať toto náradie v extrémnych podmienkach a pre podnikateľskú činnosť.
3. V prípade, že bude uplatnená zákazníkom záruka na škody a závady zavinené neodborným zaobchádzaním, preťažením, použitím nesprávneho príslušenstva, mechanickým poškodením, zásahom nepovolanej osoby a prirodzeným opotrebením, môže toto byť dôvodom na zamietnutie reklamácie.
4. Dovozca ani predajca nezodpovedajú za škody spôsobené neodborným zaobchádzaním a obsluhou s týmto výrobkom.
5. V prípade uplatnenia reklamácie odporúčame predložiť doklad, ktorým zákazník preukáže zakúpenia výrobku, kde býva vyznačené: dátum predaja, typové označenie výrobku, sériové číslo, pečiatku predajne a podpis predávajúceho. Z dôvodu rýchlejšieho vybavenia reklamácie a ľahšiu identifikáciu výrobku odporúčame nechať si vyplniť záručný list, ktorý je súčasťou sprievodnej dokumentácie.
6. Odporúčame náradie zasielať do záručnej opravy s vloženým dokladom o zakúpení výrobku (eventuálne kópií). Z vyššie uvedených dôvodov odporúčame priložiť vyplnený záručný list. Výrobok odporúčame zasielať v pevnom obale (Odporúčame pôvodný obal uspokojený priamo na výrobok), zabránite tým prípadnému poškodeniu pri transporte.
7. Reklamáciu uplatníte u predajcov, kde ste výrobok alebo náradie zakúpili, prípadne v autorizovanom servise uvedenom v tomto návode.
8. Pokiaľ bude servisným technikom pri kontrole reklamovaného výrobku zistené, že závada bola spôsobená nesprávnym použitím výrobku a reklamácia bude teda zamietnutá, je možné dojednať mimozáručnú opravu, ktorá bude vykonaná v dohodnutom termíne a na náklady majiteľa výrobku.
9. Spoločnosť Wetra ČR a.s. ponúka zákazníkovi možnosť predĺženia záruky až na 36 mesiacov. Na získanie nároku na túto predĺženú záruku nad rámec zákonnej záručnej doby (24 mesiacov) je nutné splniť nasledovné podmienky:
  - a) Pred uplynutím zákonnej záručnej lehoty si nechať funkčný výrobok bezplatne prezrieť v autorizovanom servise. Píne funkčný výrobok musí byť doručený do servisného strediska v období od 21 mesiacov od 24 mesiacov od dátumu nákupu výrobku.
  - b) K tejto bezplatnej záručnej prehliadke za účelom predĺženia záručnej doby je zákazník povinný sa preukázať originálom tohto záručného listu potvrdeného predajcom. V záručnom liste musí byť čitateľne uvedený dátum kúpy výrobku, typové označenie a sériové čísla výrobku. Súčasne so záručným listom je nutné predložiť originál potvrdenky o kúpe tovaru.
  - c) Píne funkčný výrobok musí byť doručený k servisnej prehliadke čistý a kompletný t.z. vrátane všetkých súčastí a príslušenstva.
  - d) Po vykonaní servisnej prehliadky bude zákazníkovi v záručnom liste potvrdený nárok na bezplatnú predĺženú záruku o jeden rok. e) Dopravu zo servisu k zákazníkovi zaisťuje výrobca na náklady zákazníka.



Výrobok:

Typ:

Sériové číslo:

Razítko a podpis:

Dátum predaja:

Záznamy opravovne:

Doporučujeme pri uplatnení reklamácie predložiť doklad o kúpe výrobku alebo prípadne záručný list.

Výrobené pre **RS-WETRA Group** v PRC.

Zberné miesto pozáručného servisu:

**RS-WETRA Group, servis náradí ASIST**  
**Areál Moravolen, Janáčkova 760/4, 796 01 Jeseník**  
**www.asist-tools.com**

## JÓTÁLLASI BIZONYÍTVÁNY - HUN

### A jótállási feltételek.

1. Az adott ASIST márkájú termékre a Wetra ČR a.s. társaság 12 hónap garanciát nyújt az értékesítés napjától számítva. Garancia 12 hónap nem számít, sérült a nem megfelelő kezelés vagy kopás ellentétes utasításokat. Az akkumulátor élettartama 6 hónap a vásárlás napjától.
2. A jótállás nem vonatkozik a termék szokásos használatából eredő kopására. Ez azt jelenti, hogy a jótállás nem vonatkozik a szénre, kenőzsírok, gumi tömítések a termék mozgatható részeiben vagy a mozgatható alkatrészek gyakori kopására, E garancia tartalmazza a hibás - sérült részek térítés mentes javítását, illetve cseréjét.
3. Figyelemmel arra, hogy az ASIST szerszámok házi – hobbi célra vannak tervezve, sem a gyártó, sem az importőr nem ajánlják a szerszámokat szélsőséges feltételek közt, magas igénybevétel mellett használni.
4. A garancia nem vonatkozik olyan meghibásodásokra és károkra, amelyeket szakszerűtlen használat, vagy túlterhelés okozott, továbbá a nem megfelelő tartozékok használata, mechanikus sérülés vagy avatatlan személy beavatkozása okozott, illetve a természetes elhasználódásra. A garancia szintén nem vonatkozik a termék, az eredeti rendeltetésétől eltérő, más célra való használatából származó sérülésre.
5. Sem az importőr, sem az értékesítő nem felel a szakszerűtlen használat és kezelés okozta károkért.
6. A reklamáció érvényesítése esetén be kell mutatni azt a bizonylatot, amellyel az ügyfél igazolja a termék megvásárlását. A bizonylaton szerepelnie kell a következőknek: eladás dátuma, a termék típusjelölése, sorozatszám, az értékesítőhely pecsétje és az eladó aláírása. A reklamáció lehető leggyorsabb intézése érdekében, valamint a termék egyszerű azonosítása céljából ajánljuk a garanciális levél kitöltését, amely a kísérő dokumentáció része.
7. A szerszámokat garanciális javításra, együtt a rendesen kitöltött beszerzési bizonylattal (esetleg ennek másolatával) együtt küldjük. A fenn említett okokból ajánljuk mellékelni a garanciális levelet is. A terméket kemény csomagolásban kérjük küldeni (legjobb ha az eredeti csomagolásban, amely megfelel a termék alakjának és méretének), hogy meggátoljuk a sérülését a szállítási folyamatban.
8. A reklamációt annál az értékesítőnél kell érvényesíteni, ahol termék, vagy a szerszám megvásárlásra került.
9. A jótállási idő meghosszabbodik azzal az idővel, amely alatt a berendezés, vagy a szerszám javítás alatt volt.
10. Ha a reklamált termék ellenőrzése során megállapítást nyer, hogy a meghibásodást a termék helytelen használata okozta és ezért a reklamáció elutasításra kerül, a javítás költségeit a termék tulajdonosa köteles megfizetni, amennyiben kéri a javítást.
11. A Wetra ČR a.s. társaság ügyfelei számára akár 36 hónapra növeli a garanciális időszakot. A törvény által meghatározott garanciális időn (12 hónap) felüli meghosszabbított garanciára való jogosultság megszerzéséhez a következő feltételeket kell teljesíteni:
  - a) A törvény által meghatározott garanciális idő lejártá előtt szakszervízben átnézetni a funkcionális terméket, amit ingyen biztosítunk. Teljesen működőképes termék kell szállítani a szolgáltató központ közötti időszakban 10 hónapról 12 hónapra a vásárlás napjától.
  - b) A garanciális idő meghosszabbítása érdekében elvégzett ingyenes garanciális ellenőrzésnél az ügyfél köteles bemutatni ezen garancialevél eladó által igazolt eredeti példányát. A garancialevélben olvashatóan szerepelnie kell a termék vásárlása időpontjának, a termék típusjelölésének és sorozatszámának. A garancialevél mellett be kell mutatni a termék megvásárlását igazoló bizonylat eredetijét.
  - c) Teljesen működőképes terméket tisztán és komplett állapotban, azaz az összes alkatrészszel és tartozékkal együtt kell átadni az ellenőrzésre.
  - d) A szervízben elvégzett ellenőrzés után az ügyfél számára a garancialevélben igazoljuk az tartó ingyenes meghosszabbított garanciára való jogosultságát.
  - e) Közlekedési szolgáltatás az ügyfél által az importőrnek az ügyfelet terheli.



Termék:

|                      |                |
|----------------------|----------------|
| Tipus:               | Sorozatszám:   |
| Bélyegző és aláírás: | Eladás dátuma: |
| Szervis bejegyzése:  |                |

A beszerzési bizonylat benyújtása nélkül, az esetleges reklamációk nem lesznek figyelembe véve !!!  
A **RS-WETRA Group** részére gyártva P.R.C.-ben. A garancián túli javítások gyűjtőhelye, importőr:

**RS-WETRA Group, service ASIST**  
**Areál Moravolen, Janáčkova 760/4, 796 01 Jeseník, Czech Republic**  
**www.asist-tools.com**

## Garancijski pogoji SVN

1. Družba Wetra ČR a.s. za izdelke znamke ASIST zagotavlja garancijo v trajanju 12 mesecev od datuma nakupa. 12-mesečna garancija ne velja v primeru večjih poškodb zaradi obrabe ali nepravilnega rokovanja v skladu z navodili za uporabo. Življenjska doba baterije je 6 mesecev od dneva nakupa.
2. Garancija vključuje brezplačno popravilo ali zamenjavo okvarjenih – poškodovanih delov.
3. Glede na to, da je orodje ASIST namenjeno izključno za domačo ali hobi uporabo, proizvajalec in dobavitelj ne priporočata uporabe tega orodja v ekstremnih pogojih ali za podjetniško dejavnost.
4. Garancije ni moč uveljavljati za škodo in napake nastale zaradi nepravilne uporabe, preobremenitve, uporabe neprimernega orodja, mehanskih poškodb, nepooblaščenega popravila in obrabe.  
Prav tako garancija ne krije škode, ki je nastala zaradi uporabe orodja za namen, za katerega ni bilo predvideno.
5. Dobavitelj ali prodajalec ne odgovarjata za škodo nastalo zaradi nestrokovnega ravnanja s tem izdelkom.
6. V primeru uveljavljanja garancije priporočamo predložitev dokazila, s katerim stranka dokaže nakup izdelka in na katerem so označeni: datum prodaje, tipska oznaka izdelka, serijska številka izdelka, žig prodajalne in podpis prodajalca.  
Zaradi hitrejšega reševanja reklamacij in enostavnejše identifikacije izdelka priporočamo izpolnitev garancijskega lista, ki sestavlja spremljajočo dokumentacijo.
7. Priporočamo, da se orodje v popravilo preda pooblaščenemu serviserju skupaj s priloženimi dokumenti (lahko tudi kopijami).  
Iz zgoraj navedenih razlogov priporočamo priložitev izpolnjenega garancijskega lista. Izdelek pošiljajte v trdni embalaži (priporočamo prvotno embalažo, ki je prilagojena prav temu izdelku). Tako boste preprečili morebitne poškodbe med prevozom.
8. Reklamacijo uveljavljate pri prodajalcu, kjer ste napravo ali orodje kupili.
9. Garancija se podaljša za čas, ko je bil izdelek na garancijskem popravilu.
10. V kolikor bo med servisnim pregledom reklamiranega izdelka, s strani serviserja ugotovljeno, da je bila okvara povzročena zaradi nepravilne uporabe izdelka in bo s tem reklamacija izdelka zavrnjena, se popravilo opravi na stroške lastnika, in sicerle v primeru, da bo zanj zaprosil.
11. Družba Wetra ČR a.s. strankam ponuja možnost podaljšanja garancije do 36 mesecev. Da bi bili upravičeni do tega podaljšanja garancije zunaj zakonskega garancijskega roka (12 mesecev), je potrebno izpolniti naslednje pogoje:
  - a) Pred iztekom zakonsko določenega garancijskega roka morate delujoči izdelek prinesiti na brezplačni pregled na pooblaščen servis v 10 do 12 mesecih od datuma nakupa izdelka.
  - b) Na brezplačnem garancijskem pregledu za podaljšanje garancijskega roka je stranka dolžna predložiti originalno potrdilo in garancijo potrjeno s strani prodajalca. V garancijskem listu morajo biti čitljivo zapisani datum nakupa izdelka, tipska oznaka in serijska številka izdelka. Skupaj z originalnim garancijskim listom je potrebno predložiti tudi originalni račun nakupa.
  - c) Popolnoma funkcionalni izdelek mora biti na servisni pregled dostavljen čist in v celoti, vključno z vsemi deli in priborom.
  - d) Po servisnem pregledu bo stranki v garancijskem listu potrjen zahtevek za brezplačno podaljšano garancijo za eno leto.
  - e) Prevoz naprave s servisa k stranki zagotavlja proizvajalec strankine stroške.Izdelek:



Izdelek:

Tip:

Serijska številka:

Žig in podpis:

Datum prodaje:

Vpisi servisa:

*Pri uveljavljanju reklamacije priporočamo predložitev dokazila o nakupu oziroma garancijski list.*  
Izdelano za **RS-WETRA Group v PRC.**

**RS-WETRA Group, service ASIST**  
**Areál Moravolen, Janáčkova 760/4, 796 01 Jeseník, Czech Republic**  
**[www.asist-tools.com](http://www.asist-tools.com)**

## Warunki gwarancyjne POL

1. Na podany produkt marki ASIST firma Wetra ČR a.s. udziela 12 miesięcznej gwarancji, liczonej od daty sprzedaży. Gwarancja 12 miesięcy nie dotyczy rzeczy uszkodzonych poprzez zużycie lub nieprawidłową manipulację, niezgodną z instrukcją obsługi. Żywotność baterii wynosi 6 miesięcy od daty sprzedaży.
2. Niniejsza gwarancja obejmuje bezpłatną naprawę lub wymianę wadliwych, uszkodzonych części.
3. W związku z tym, że narzędzie ASIST jest przeznaczone do domowego - hobbystycznego użycia, producent i dystrybutor nie zalecają używania tego narzędzia w ekstremalnych warunkach oraz do czynności w ramach działalności gospodarczej.
4. Gwarancja nie może zostać uznana w stosunku do szkód i usterek spowodowanych przez niefachowe obchodzenie się, przeciążenie, użycie niewłaściwego osprzętu, uszkodzenie mechaniczne, działanie niepowołanej osoby oraz naturalne zużycie. Gwarancja nie dotyczy również uszkodzeń powstałych z powodu innego użycia produktu, niż użycie, do którego jest on przeznaczony.
5. Dystrybutor ani sprzedawca nie odpowiadają za szkody spowodowane niefachowym obchodzeniem się i niefachową obsługą tego produktu.
6. W przypadku skorzystania z reklamacji, zalecamy przedłożyć dokument, którym klient poświadczy zakup produktu, w którym wyszczególniono: datę sprzedaży, oznaczenie rodzajowe produktu, numer seryjny, pieczętkę sklepu i podpis sprzedającego. W celu szybszego rozpatrzenia reklamacji i łatwiejszej identyfikacji produktu polecamy wypełnić kartę gwarancyjną, która jest elementem załączonej dokumentacji.
7. Zalecamy przesłać narzędzie do naprawy gwarancyjnej wraz z załączonym dowodem zakupu produktu (ewentualnie razem z kopią). Z wyżej podanych powodów zalecamy załączyć wypełnioną kartę gwarancyjną. Produkt prześlij solidnie zapakowany (polecamy oryginalne opakowanie, przystosowane bezpośrednio do produktu) - zapobiegiesz w ten sposób ewentualnemu uszkodzeniu przy transporcie.
8. Z reklamacji skorzystaj u sprzedawców, u których kupiłeś produkt lub narzędzie.
9. Okres gwarancyjny przedłuża się o czas, w którym produkt lub narzędzie jest naprawiane.
10. Jeżeli przy kontroli reklamowanego produktu zostanie przez technika serwisowego ustalone, że usterka była spowodowana nieprawidłowym użyciem produktu, przez co reklamacja zostanie odrzucona, naprawa zostanie przeprowadzona na koszt właściciela produktu i to jedynie w przypadku, kiedy o taką naprawę wniesie.



11. Firma Wetra ČR a.s. oferuje klientom możliwość przedłużenia gwarancji aż do 36 miesięcy. Aby uzyskać prawo do tej przedłużonej gwarancji ponad ramę obowiązującego okresu gwarancyjnego (12 miesięcy) konieczne jest spełnienie następujących warunków:
  - a) Przed wygaśnięciem ustawowego terminu gwarancji należy oddać działający produkt na bezpłatny przegląd do autoryzowanego serwisu. W pełni działający produkt musi być doręczony do ośrodka serwisowego w okresie od 10 do 12 miesięcy od daty kupna produktu.
  - b) Dodatkowo do bezpłatnego przeglądu gwarancyjnego, w celu przedłużenia okresu gwarancyjnego, klient jest zobowiązany okazać oryginał niniejszej karty gwarancyjnej potwierdzonej przez sprzedawcę. W karcie gwarancyjnej musi być podana czytelna data zakupu produktu, oznaczenie rodzajowe i numery seryjne produktu. Jednocześnie z kartą gwarancyjną należy przedłożyć oryginał potwierdzenia zakupu produktu.
  - c) W pełni działający produkt musi zostać doręczony do przeglądu gwarancyjnego czysty i kompletny, to znaczy włącznie ze wszystkimi elementami i osprzętem.
  - d) Po przeprowadzeniu przeglądu serwisowego w karcie gwarancyjnej zostanie potwierdzone prawo do bezpłatnego przedłużenia gwarancji o jeden rok.
  - e) Transport z serwisu do klienta zapewnia producent na koszt klienta.

Produkt:

Typ:

Numer seryjny:

Pieczętka i podpis:

Data sprzedaży:

Zapisy serwisu:

Przy korzystaniu z reklamacji zalecamy przedłożyć dokument potwierdzający zakup produktu lub ewentualnie kartę gwarancyjną. Wyprodukowano dla **RS-WETRA Group** w PRC.

**RS-WETRA Group, service ASIST**  
**Areál Moravolen, Janáčkova 760/4, 796 01 Jeseník, Czech Republic**  
**www.asist-tools.com**

## GARANTIESCHEIN - DEU

### Garantiebedingungen

1. Auf dieses Produkt Marke ASIST gewährt die Gesellschaft Wetra ČR a.s., 24 Monate Garantie seitdem Verkaufsdatum. Die Garantie von 24 Monaten bezieht sich nicht auf die durch Verschleiß oder unsachgemäße Handhabung beschädigten Sachen. Im Widerspruch mit der Gebrauchsanweisung. Lebensdauer der Batterien beträgt 6 Monate seit dem Verkaufsdatum.
2. Diese Garantie umfasst kostenlose Reparatur oder Austausch der defekten- beschädigten Teile.
3. Mit Rücksicht darauf, dass das Werkzeug ASIST nur für Hausverwendung und Hobby Verwendung vorgesehen ist, empfiehlt der Hersteller und Importeur das Werkzeug nicht in extremen Bedingungen oder für Unternehmung zu benutzen.
4. Die Garantie kann nicht für Schäden und Defekte verwendet werden, die durch unsachgemäße Handhabung, Überlastung, Verwendung vom ungeeigneten Zubehör, mechanische Schäden, unbefugte Benutzung und natürlichen Verschleiß verursacht werden. Die Garantie gilt auch nicht für Schäden, die durch die nicht bestimmungsgemäße Verwendung des Produkts entstehen.
5. Importeure und Verkäufer sind nicht verantwortlich für Schäden, die durch unsachgemäße Handhabung und Bedienung dieses Produkts entstehen.
6. Im Reklamationsfall empfehlen wir Ihnen den Nachweis zu erbringen, womit der Kunde den Kauf des Produkts beweist, mit folgenden Angaben: das Verkaufsdatum, die Produkttypbezeichnung, die Seriennummer, der Firmenstempel und Unterschrift des Verkäufers. Wir empfehlen zur schnelleren Bearbeitung von Reklamationen und zur leichteren Identifizierung des Produkts den Garantieschein erfüllen zu lassen, der zum Bestandteil der Begleitdokumentation gehört.
7. Wir empfehlen das Werkzeug zu einer Garantiereparatur mit einem beigelegten Kaufbeleg (oder Kopien) zu senden. Aus den oben genannten Gründen empfehlen wir Ihnen den ausgefüllten Garantieschein beizufügen. Senden Sie das Produkt in einer festen Verpackung. (Wir empfehlen eine dem Produkt angepasste Originalverpackung) um mögliche Transportschäden zu vermeiden.
8. Reklamation machen Sie bei den Verkäufern geltend, bei denen Sie das Produkt oder das Werkzeug beschaffen haben.
9. Die Garantiezeit verlängert sich um die Zeit, in der sich das Produkt oder das Werkzeug im Garantienservice befinden.
10. Wenn ein Servicetechniker die Reklamation des beanstandeten Produkts prüft und stellt fest, dass der Defekt durch eine falsche Verwendung des Produkts verursacht wurde und der Anspruch daher zurückgewiesen wird, erfolgt die Reparatur auf Kosten des Eigentümers des Produkts nur auf Anfrage.
11. Die Gesellschaft Wetra ČR a.s. bietet den Kunden die Möglichkeit der Garantieverlängerung bis auf 36 Monate. Um diese verlängerte Garantie über den Rahmen der gesetzlichen Garantiezeit (24 Monate) zu beanspruchen, sind folgende Bedingungen zu erfüllen:
  - a) Lassen Sie ein funktionsfähiges Produkt vor dem Ablauf der gesetzlichen Gewährleistungsfrist bei einem autorisierten Service unentgeltlich überprüfen. Ein voll funktionsfähiges Produkt muss zwischen 21 Monaten und 24 Monaten ab Kaufdatum an das Servicecenter geliefert werden.
  - b) Zu dieser kostenlosen Garantieprüfung zwecks Verlängerung der Garantiezeit ist der Kunde verpflichtet das vom Verkäufer bestätigte Original dieses Garantiescheins nachzuweisen. Der Garantieschein muss das Kaufdatum des Produkts, die Typenbezeichnung und die Seriennummer des Produkts deutlich beinhalten. Gleichzeitig mit dem Garantieschein ist ein Original der Quittung über den Warenkauf zu belegen.
  - c) Ein voll funktionsfähiges Produkt muss in einem sauberen und vollständigen Zustand zur Servicekontrolle geliefert werden, d. h. einschließlich aller Komponenten und Zubehörteile.
  - d) Nach der Servicekontrolle wird dem Kunden im Garantieschein den Anspruch auf eine einjährige kostenlose Garantieverlängerung bestätigt.
  - e) Den Transport vom Service zum Kunden wird der Hersteller auf Kosten des Kunden organisieren



Produkt:

Typ:

Seriennummer:

Stempel und Unterschrift:

Verkaufsdatum:

Aufzeichnungen des Services:

*Wir empfehlen bei Beanspruchung der Reklamation einen Beleg über den Produktkauf oder den Garantieschein vorzulegen. Hergestellt für **RS-WETRA Group** in PRC.  
Sammelstelle für den Service nach Ablauf der Garantiezeit:*

**RS-WETRA Group, service ASIST**  
**Areál Moravolen, Janáčkova 760/4, 796 01 Jeseník, Czech Republic**  
**[www.asist-tools.com](http://www.asist-tools.com)**

## ZÁRUČNÍ LIST - HRV

### Jamstveni uvjeti

1. Na navedeni proizvod marke ASIST, tvrtka Wetra ČR a.s. pruža jamstvo od 24 mjeseca od datuma prodaje. Jamstvo od 24 mjeseca se ne odnosi na opremu oštećenu habanjem ili neispravnim rukovanjem u suprotnosti s uputama za uporabu. Vijek trajanja baterije je 6 mjeseci od datuma prodaje.
  2. Ovo jamstvo uključuje besplatni popravak ili izmjenu pokvarenih - oštećenih dijelova.
  3. S obzirom da su alati ASIST namijenjeni samo za kućnu ili hobi uporabu, proizvođač i uvoznik ne preporučaju koristiti ovaj alat pod posebno teškim uvjetima te za djelatnost poslovanja.
  4. Jamstvo se ne može primijeniti na štete i kvarove uzrokovane uslijed neprofesionalnog rukovanja, pretjeranog opterećenja, primjenom neispravne dodatne opreme, mehaničkim oštećenjem, rukovanjem neovlaštene osobe i normalnim trošenjem. Jamstvo se također ne odnosi na oštećenja zbog neke druge primjene proizvoda nego za koju je isti namijenjen.
  5. Uvoznik kao ni prodavač ne odgovaraju za štete uzrokovane uslijed neprofesionalnog rukovanja ili rada s ovim proizvodom.
  6. U slučaju primjene reklamacije preporučamo predočiti račun o kupnji, kojim kupac dokazuje da je proizvod kupio i na kojem je naznačeno: datum prodaje, tipska oznaka proizvoda, serijski broj, pečat prodavaonice i potpis prodavača. Kako bi se reklamacija što je moguće prije riješila i jednostavnije identifikacije proizvoda, preporučamo popuniti jamstveni list koji je u sastavu prateće dokumentacije.
  7. Preporučamo vam da alat koji šaljete na popravak tijekom jamstva dostavite zajedno s računom o kupnji proizvoda (eventualno kopiju). Zbog gore navedenih razloga preporučamo priložiti popunjeni jamstveni list. Proizvod šaljite čvrstom pakiranju (preporučamo izvorno pakiranje prilagođeno izravno za proizvod), tako će se spriječiti eventualno oštećenje tijekom transporta.
  8. Reklamaciju primijenite kod prodavača od kojih ste proizvod ili alat kupili.
  9. Jamstveni rok se produljuje za razdoblje tijekom kojega su proizvod ili alat bili na jamstvenom popravku.
  10. Ako servisni tehničar tijekom kontrole proizvoda koji reklamirate utvrdi da je kvar uzrokovan uslijed nepravilne uporabe proizvoda te ukoliko reklamacija neće biti prihvaćena, popravak će se izvršiti na trošak vlasnika proizvoda jedino ako će isti to zahtijevati.
11. Tvrtka Wetra ČR a.s. svojim kupcima nudi mogućnost produljenja jamstva čak na 36 mjeseci. Za dobivanje produljenja jamstva iznad okvira zakonskog jamstvenog roka (24 mjeseca) moraju biti ispunjeni sljedeći uvjeti:
- a) Prije isteka zakonskog jamstvenog roka funkcionalan proizvod dopremite besplatno pregledati u ovlaštenom servisu. Potpuno funkcionalan proizvod potrebno je dopremiti u ovlašteni servis u razdoblju od 21 mjeseci do 24 mjeseca od datuma kupnje proizvoda.
  - b) Za ovaj besplatan jamstveni pregled u svrhu produljenja jamstvenog roka kupac je obvezan predočiti original ovog jamstvenog lista potvrđenog od strane prodavača. U jamstvenom listu čitljivo mora biti naveden datum kupnje proizvoda, tipska oznaka i serijski broj proizvoda. Istodobno sa jamstvenim listom potrebno je predočiti original potvrde o kupnji robe.
  - c) Potpuno funkcionalan proizvod potrebno je dopremiti u servis na pregled u čistom i cjelovitom stanju, uključujući sve dijelove i opremu.
  - d) Poslije servisnog pregleda kupac će u jamstveni list dobiti potvrdu da ima pravo na besplatno produljenje jamstva za jednu godinu.
  - e) Prijevoz iz servisa kupcu osigurava proizvođač na troškove kupca.



Proizvod:

Tip:

Serijski broj:

Pečat i potpis:

Datum prodaje

Zapisi sa popravka:

*Za potrebe primjene reklamacije preporučamo predočiti dokaz o kupnji proizvoda ili eventualno jamstveni list.*

*Proizvedeno za **RS-WETRA Group** u PRC.*

*Sabirni mjesto servisa poslije isteka jamstva:*

**RS-WETRA Group, service ASIST**  
**Areál Moravolen, Janáčkova 760/4, 796 01 Jeseník, Czech Republic**  
**[www.asist-tools.com](http://www.asist-tools.com)**

## WARRANTY CARD - GBR

### Warranty Conditions

1. The company Wetra ČR a.s., grants a guarantee of 24 months from the date of purchase for the above stated product. The battery service life is 6 months from the date of purchase. The warranty conditions are governed by the Civil Code.
2. The warranty does not cover wearing of the product caused by its usual use. This means that the warranty does not cover carbons, lubricants, rubber sealing on moving parts of the product or co on wear of moving parts, etc.  
With respect to the fact that the ASIST tools are designed for domestic use only, i.e. hobby use, the manufacturer or the importer do not reco end to use this equipment under extreme conditions and for business activities.
3. If the customer claims damages and defects caused by improper handling, overloading, use of incorrect accessories, mechanical damages, unauthorized repairs and natural wear, this may be the reason for rejection of the claim.
4. The importer or the seller are not liable for damages caused by improper handling and operation of this product. Use the product only in accordance with the attached instructions for use.
5. In the case of a complaint, we reco end to submit a document which proves that the customer has purchased the product, which is indicated by: date of purchase, type designation, serial number, stamp and signature of the seller. To settle the claim faster and identify the product more easily, we reco end to have the Warranty Card filled. The Warranty Card is a part of the accompanying documentation.
6. We reco end to send the power tool to our warranty repair centre with an inserted prove of purchase (or its copy).  
Due to above stated reasons, we reco end to attach a filled-in Warranty Card. We reco end to send the power tool in a solid packaging (e.g. the original packaging designed for the product) to prevent possible damages during transport.
7. Raise your claim at the seller, where you have purchased the product or the power tool, or in an authorized service centre specified in this manual.
8. If our service technician finds out during inspection of the claimed product that the defect was caused by incorrect use of the product and thus the claim will be rejected, a non-warranty repair may be agreed upon and scheduled for performance. Such non-warranty repair will be performed at the expenses of the owner of the product.
9. The company Wetra ČR a.s., offers a warranty extension up to 36 months to its customers. To be entitled for such extended warranty beyond the standard warranty period (24 months), the following conditions must be met:
  - a) Before the expiration of the statutory warranty period, the product must be checked in an authorized service centre (free of charge). The fully functional product must be delivered to the service centre in the period from 21 months to 24 months since the date of purchase.
  - b) For the purpose of this free warranty inspection in order to extend the warranty period, the customer must present the original of this Warranty Card signed by the seller. The date of purchase of the product, its type designation and serial number must be legibly written in the Warranty Card. Together with the Warranty Card, the original receipt of purchase must also be presented.
  - c) The fully functional product must be delivered for inspection as clean and complete, i.e. including all components and accessories.
  - d) After the service inspection is done, the entitlement for a warranty period extended by one year free of charge is validated in the Warranty Card.
  - e) The transport from the service centre to the customer is provided by the manufacturer at customer's expenses.



Product:

Type:

Serial Number:

Stamp and Signature:

Date of Sale:

Service centre notes:

When raising a claim, we reco end to provide proof of purchase declaring the purchase of the product, or to provide the respective Warranty Card. Manufactured for **RS-WETRA Group** in PRC.

Collection point for the after-warranty service:

**RS-WETRA Group, service ASIST**  
**Areál Moravolen, Janáčkova 760/4, 796 01 Jeseník, Czech Republic**  
**[www.asist-tools.com](http://www.asist-tools.com)**



## BON DE GARANTIE- FRA

### Conditions de garantie

1. Wetra ČR a.s., accorde une garantie de 24 mois sur le produit de la marque ASIST, à compter de la date d'achat. Les batteries ont une durée de vie de 6 mois, à compter de la date d'achat. Les conditions de garanties sont régies par les dispositions relatives du code civil.
2. La garantie ne couvre pas l'usure du produit provoqué par une utilisation normale du produit. Cela signifie que la garantie ne s'applique pas aux charbons, lubrifiants, les joints caoutchouc des pièces mobiles du produit ni à l'usure normale des pièces mobiles etc. Vu que les outils ASIST sont conçus pour un usage domestique ou bricoleur, le fabricant et le fournisseur déconseillent d'utiliser cet outil dans des conditions extrêmes ou dans le cadre d'une activité entrepreneuriale.
3. La réclamation du produit en raison de l'endommagement ou du défaut du produit suite à un traitement inapproprié, une utilisation excessive ou incorrecte, un endommagement mécanique, l'intervention d'une personne non autorisée ou l'usure normale peut être rejetée.
4. Ni le fabricant ni le vendeur ne seront tenus responsable pour les dommages entraînés par un traitement ou une opération inappropriée du produit. Utilisez le produit en stricte conformité avec le mode d'emploi fourni.
5. Si vous souhaitez appliquer la garantie, nous vous conseillons de présenter une preuve d'achat sur laquelle sera indiqué : la date d'achat, la désignation du type de produit, le numéro de série, le cachet du magasin et la signature du vendeur. Pour accélérer le processus de réclamation et faciliter l'identification du produit, nous vous conseillons de faire remplir le bon de garantie qui fait partie de la documentation d'origine.
6. En plus du produit, il est conseillé d'envoyer à l'atelier de réparation correspondant aussi le reçu (ou son copie) attestant l'achat du produit. Pour ces raisons, nous vous conseillons de joindre un bon de garantie rempli. Il est recommandé d'envoyer le produit dans un emballage solide (si possible, l'emballage original, conçu pour le produit), afin d'éviter tout dommage au cours du transport.
7. La réclamation doit être déposée chez le vendeur qui vous a vendu le produit ou les outils, ou auprès du centre de service autorisé, indiqué dans le présent mode d'emploi.
8. Si, pendant le contrôle du produit réclamé, le technicien de service constate que le défaut a été provoqué par une mauvaise utilisation du produit et, par conséquent, refuse la réclamation, il est possible d'arranger une réparation en dehors de la garantie, qui sera effectuée dans un délai convenu et aux frais du propriétaire du produit.
9. La société Wetra ČR a.s., permet à ses clients de prolonger la garantie jusqu'à 36 mois. Pour obtenir le droit à la prolongation de la garantie au-delà de la durée de garantie définie par la loi (24 mois), il faut remplir les conditions suivantes :
  - a) Faire inspecter le produit, gratuitement, dans un centre de service autorisé avant l'expiration du délai de garantie. Un produit pleinement opérationnel doit être livré au centre de service autorisé pendant la période de 21 - 24 mois depuis la date d'achat du produit.
  - b) Pour effectuer cette inspection gratuite en vue de prolonger la garantie, le client doit fournir l'original du présent bon de garantie confirmé par le vendeur. Dans le bon de garantie doit être indiqué, de manière lisible, la date d'achat du produit, la désignation du type de produit et les numéros de série du produit. En plus du bon de garantie, il faut fournir l'original du reçu d'achat du produit.
  - c) Un produit pleinement fonctionnel envoyé pour l'inspection technique doit être propre et complète, c'est-à-dire avec toutes les pièces et tous les accessoires.
  - d) Suite à l'inspection technique, il sera indiqué dans le bon de garantie que le client avait obtenu le droit à la prolongation de la garantie d'un an supplémentaire.
  - e) Le transport du produit depuis le centre de service au client est assuré par le fabricant aux frais du client.



Produit :

Type :

Numéro de série :

Cachet et signature :

Date de vente :

Notes du centre de réparation :

Il est recommandé de fournir un reçu d'achat du produit ou le bon de garantie en déposant la réclamation.

Créé pour **RS-WETRA Group** en PRC.

Point de collecte pour les services fournis après l'expiration de la garantie :

**RS-WETRA Group, service ASIST**  
**Areál Moravolen, Janáčkova 760/4, 796 01 Jeseník, Czech Republic**  
**[www.asist-tools.com](http://www.asist-tools.com)**

## CERTIFICATO DI GARANZIA - ITA

### Condizioni di garanzia

1. La società Wetra ČR a.s., concede per il prodotto specificato del marchio ASIST una garanzia di 24 mesi a decorrere dalla data di vendita. La durata della batteria è di 6 mesi a decorrere dalla data di vendita. Le condizioni di garanzia sono disciplinate dalle pertinenti disposizioni del Codice civile.
2. La garanzia non si applica all'usura del prodotto causata dal suo normale utilizzo. In altri termini, la garanzia non si applica ai carboni, grassi, alle guarnizioni di gomma sulle parti mobili del prodotto o alla normale usura delle parti mobili ecc.
3. Considerando che l'utensile ASIST è destinato solo all'uso domestico – hobbistica, il produttore né l'importatore consigliano di utilizzare l'utensile in condizioni estreme e per attività commerciali.
4. Nel caso in cui venga applicato dal cliente il diritto di garanzia per danni e difetti causati dall'uso improprio, dal sovraccarico, dall'uso di accessori non addatti, dai danni meccanici, dall'intervento non autorizzato e dall'usura naturale, può essere il motivo per respingere il reclamo.
5. L'importatore né il venditore sono responsabili per danni causati da manipolazione e utilizzo impropri del prodotto. Utilizzare il prodotto solo in conformità con le istruzioni per l'uso allegate.
6. In caso di reclamo si consiglia di fornire un documento, con il quale il cliente dimostra l'acquisto del prodotto dove di solito viene indicato: la data di vendita, la designazione del tipo del prodotto, il numero di serie, il timbro del negozio e la firma del venditore. Per un disbrigo del reclamo più rapido e per un'identificazione del prodotto più facile si consiglia di farsi compilare il certificato di garanzia, il quale fa parte della documentazione di accompagnamento.
7. Si consiglia di inviare l'utensile per una riparazione di garanzia con un certificato di acquisto allegato (eventualmente una sua copia). Per i motivi sopra indicati si consiglia di allegare il certificato di garanzia compilato. Si consiglia di inviare il prodotto in un imballo solido (si raccomanda l'imballo originale adattato direttamente sul prodotto) per evitare eventuali danni durante il trasporto.
8. Presentare il reclamo presso il venditore, da cui il prodotto o il dispositivo è stato acquistato, eventualmente presso un centro di assistenza elencato nelle presenti istruzioni.
9. Se, ispezionando il prodotto contestato, il tecnico dell'assistenza rileva che il difetto è stato causato dall'utilizzo improprio del prodotto e il reclamo quindi sarà respinto, si può concordare una riparazione fuori garanzia, la quale verrà eseguita alla data concordata e alle spese del proprietario del prodotto.
10. La società Wetra ČR a.s., offre ai clienti la possibilità di estendere la garanzia fino ai 36 mesi. Per beneficiare di tale garanzia estesa oltre il periodo di garanzia legale (24 mesi) devono essere soddisfatti i seguenti requisiti:
  - a) Far ispezionare gratuitamente il prodotto funzionale presso un centro di assistenza prima della scadenza del periodo della garanzia legale. Il prodotto perfettamente funzionante deve essere consegnato al centro di assistenza nel periodo dal mese 21 al mese 24 a decorrere dalla data d'acquisto.
  - b) Il cliente è tenuto a presentare il certificato di garanzia originale autenticato dal venditore all'ispezione gratuita di garanzia al fine di estendere il periodo di garanzia. Il certificato di garanzia deve contenere una specificazione leggibile della data di acquisto del prodotto, della designazione di tipo e del numero di serie del prodotto. Oltre al certificato di garanzia è necessario presentare la ricevuta originale del prodotto.
  - c) Il prodotto perfettamente funzionante deve essere consegnato per l'ispezione dell'assistenza pulito e completo, i.e. compresi tutti i componenti e accessori.
  - d) Dopo l'ispezione dell'assistenza il cliente riceverà una conferma del diritto a una garanzia gratuita estesa per un anno.
  - e) Il produttore provvede al trasporto dal centro di assistenza al cliente a spese del cliente.



Prodotto:

Tipo:

Numero di serie:

Timbro e firma:

Data di vendita:

Annotazioni dell'officina di riparazione:

Quando si presenta un reclamo, si consiglia di presentare il certificato di acquisto del prodotto o eventualmente il certificato di garanzia. Prodotto per **RS-WETRA Group** in PRC.

Punto di raccolta dell'assistenza post-garanzia:

**RS-WETRA Group, service ASIST**  
**Areál Moravolen, Janáčkova 760/4, 796 01 Jeseník, Czech Republic**  
[www.asist-tools.com](http://www.asist-tools.com)

## CERTIFICADO DE GARANTÍA - ESP

### Condiciones de garantía

1. La compañía Wetra ČR a.s., proporciona para el producto ASIST descrito anteriormente una garantía de 24 meses a partir de la fecha de venta.

La duración de la batería es de 6 meses a partir de la fecha de venta. Las condiciones de la garantía se rigen por las disposiciones pertinentes del Código Civil.

2. La garantía no cubre el desgaste causado por el uso normal del producto. Es decir, la garantía no se aplica a los carbones, grasas lubricantes, sellos de goma en las partes móviles del producto o al desgaste normal de las partes móviles, etc.

Como la herramienta ASIST está destinada solo para uso doméstico - hobby, ni el fabricante ni el importador recomiendan usar esta herramienta en condiciones extremas y para actividades comerciales.

3. En caso de que el cliente reclame la garantía por daños y defectos causados por un manejo inadecuado, sobrecarga, uso de accesorios incorrectos, daños mecánicos, utilización por personas no autorizadas y desgaste natural, ésta puede ser una razón para rechazar el reclamo.

4. Ni el importador ni el vendedor son responsables de los daños causados por el manejo y manipulación incorrectos de este producto. Utilice el producto solo de acuerdo con el manual de instrucciones adjunto.

5. En caso de una reclamación, recomendamos presentar un documento que compruebe la compra del producto por parte del cliente, donde se indique: fecha de compra, designación del tipo de producto, número de serie, sello de la tienda y firma del vendedor. Para procesar quejas de manera más rápida y para identificar el producto más fácilmente, le recomendamos rellenar el certificado de garantía, que forma parte de la documentación original.

6. Recomendamos que envíe la herramienta para reparación en garantía junto con el comprobante de compra (o su copia).

Por las razones anteriores, recomendamos adjuntar el certificado de garantía rellenado. Recomendamos enviar el producto en un embalaje resistente (recomendamos el embalaje original adaptado directamente al producto) para evitar daños durante el transporte.

7. Realice una reclamación en el distribuidor donde compró el producto o la herramienta, o en un centro de servicio autorizado que figura en este manual.

8. Si el técnico de servicio descubre durante la inspección del producto reclamado que el defecto fue causado por el uso incorrecto del producto y, por lo tanto, el reclamo es rechazado, es posible solicitar una reparación fuera de garantía, que se llevará a cabo en el momento acordado y a cargo del propietario.

9. La compañía Wetra ČR a.s., ofrece a los clientes la opción de extender la garantía hasta 36 meses. Para calificar para esta garantía extendida más allá del período de garantía legal (24 meses), se deben cumplir las siguientes condiciones:

a) Haga inspeccionar la funcionalidad del producto de forma gratuita en un centro de servicio autorizado antes de que expire el período de garantía legal.

Se debe entregar un producto totalmente funcionante al centro de servicio dentro de un período de 21 a 24 meses a partir de la fecha de compra.

b) Para esta inspección de garantía gratuita con el fin de extender el período de garantía, el cliente está obligado a presentar el original de este certificado de garantía confirmado por el vendedor. La fecha de compra del producto, la designación del tipo y el número de serie del producto deben ser claramente legibles en el certificado de garantía. Junto con el certificado de garantía, es necesario presentar el recibo original de la compra de productos.

c) El producto debe ser entregado completamente funcionante, limpio y completo, es decir incluidos todos los componentes y accesorios, para la inspección de servicio.

d) Después de la inspección de servicio, se confirmará al cliente en el certificado de garantía el derecho a una garantía extendida gratuita por un año.

e) El transporte desde el servicio al cliente será provisto por el fabricante a cargo del cliente



Producto:

Tipo:

Número de serie:

Sello y firma:

Fecha de venta:

Notas del centro de reparaciones:

Al presentar una queja, le recomendamos que presente un comprobante de compra del producto o posiblemente un certificado de garantía. Hecho para el **RS-WETRA Group** en pRC.

Punto de recogida post servicio de garantía:

**RS-WETRA Group, service ASIST**  
**Areál Moravolen, Janáčkova 760/4, 796 01 Jeseník, Czech Republic**  
**[www.asist-tools.com](http://www.asist-tools.com)**

## GARANCIJSKI LIST - SRB

### Uslovi garancije

1. Za pomenuti ASIST proizvod kompanija obezbeđuje Vetra CR a.s. Garancija 24 meseca od datuma prodaje. Vek trajanja baterije je 6 meseci od datuma prodaje. Uslovi garancije su regulisani relevantnim odredbama Građanskog zakonika.
2. Garancija ne pokriva habanje proizvoda uzrokovano normalnom upotrebom. To znači da garancija ne pokriva ugljenike, masti za podmazivanje, gumene zaptivke na pokretnim delovima proizvoda ili normalno habanje pokretnih delova itd. Pošto su ASIST alati namenjeni samo za kućnu - hobi upotrebu, ni proizvođač ni uvoznik ne preporučujemo korišćenje ovog alata u ekstremnim uslovima i za poslovne aktivnosti.
3. U slučaju da kupac potražuje garanciju za oštećenja i nedostatke uzrokovane nestručnim rukovanjem, preopterećenjem, upotrebom neispravnog pribora, mehanička oštećenja, intervencija neovlašćene osobe i prirodno habanje, ovo može biti razlog za odbijanje tužbe.
4. Ni uvoznik ni prodavac nisu odgovorni za štetu prouzrokovanu nepravilnim rukovanjem i rukovanjem ovim proizvodom. Koristite proizvod isključivo u skladu sa priloženim uputstvima za upotrebu.
5. U slučaju reklamacije, preporučujemo da predočite dokument kojim kupac može dokazati kupovinu proizvoda, gde se čuva označeno: datum prodaje, oznaka tipa proizvoda, serijski broj, pečat prodavnice i potpis prodavca. Due za brže rešavanje reklamacije i lakšu identifikaciju proizvoda, preporučujemo da popunite garantni list, koji je deo prateće dokumentacije.
6. Preporučujemo slanje alata na popravku u garanciji sa umetnutim dokazom o kupovini proizvoda (eventualno kopijom). Iz gore navedenih razloga, preporučujemo da priložite popunjen garantni list. Preporučujemo slanje proizvoda u čvrstom pakovanju (preporučujemo originalno pakovanje prilagođeno direktno proizvodu), to će sprečiti moguća oštećenja tokom transporta.
7. Podnesite reklamaciju kod prodavca kod kojeg ste kupili proizvod ili alat, ili u navedenom ovlašćenom servisnom centru u ovom priručniku.
8. Ako serviser proveri reklamirani proizvod i utvrdi da je kvar prouzrokovan nepravilne upotrebe proizvoda i reklamacija će stoga biti odbijena, moguće je ugovoriti vangarantni popravak, koji će se izvršiti u ugovorenom roku i o trošku vlasnika proizvoda.
9. Vetra CR a.s. nudi kupcima mogućnost produženja garancije do 36 meseci. Da biste se kvalifikovali za ovu produženu garanciju izvan zakonskog garantnog roka (24 meseca), moraju biti ispunjeni sledeći uslovi:
  - a) Pre isteka zakonskog garantnog roka, odnesite funkcionalni proizvod na besplatnu proveru u ovlašćenom servisu. Potpuno funkcionalan proizvod mora biti isporučen servisnom centru u roku od 21 do 24 meseca od datuma kupovine proizvoda.
  - b) Za ovaj besplatni garancijski pregled u cijlu produženja garantnog roka, kupac je dužan da predoči original ovog garantnog lista koji je potvrdio prodavac. Datum kupovine proizvoda i oznaka tipa moraju biti jasno navedeni u garantnom listu i serijski brojevi proizvoda. Uz garantni list potrebno je priložiti originalni račun za kupovinu robe.
  - c) Potpuno funkcionalan proizvod mora biti isporučen servisnoj inspekciji čist i kompletan, tj. uključujući sve komponente i pribor.
  - d) Nakon servisnog pregleda, kupac će imati pravo na besplatnu produženu garanciju u garantnom listu za godinu dana.
  - d) Prevoz od servisa do kupca vrši proizvođač o trošku kupca.



### Proizvod

Tip:

Serijski broj:

Pečat i potpis:

Datum prodaje:

Evidencija servisne radnje:

*Preporučujemo da prilikom reklamacije dostavite dokaz o kupovini proizvoda ili garantni list. Proizvedeno za RS-VETRA grupu u NRK.*

*Mesto preuzimanja posle garancijskog servisa:*

**RS-VETRA Group, servis alata ASIST**  
**Kampus Moravolen, Janačkova 760/4, 796 01 Jeseník**  
**[www.asist-tools.com](http://www.asist-tools.com)**

# ***RS WETRA***

---

**GROUP**

***Asist***®

***Asist***®  
*smart garden*

**NORDIX**®  
SHARP TOOLS

**GIORI**  
MILANO - 1888

**J.⊕.WRIGHT**  
SINCE 1878

**MAURITZ**®  
GENÈVE

***REPORTER***